



# SCUOLA 0-6

UN FESTIVAL DI IDEE  
PER LA SCUOLA CHE VERRÀ



Da oltre 40 anni  
 progettiamo e  
 realizziamo arredi  
 scolastici esterni,  
pensati per offrire  
spazi innovativi,  
accessibili, inclusivi  
e funzionali per  
tutte le scuole

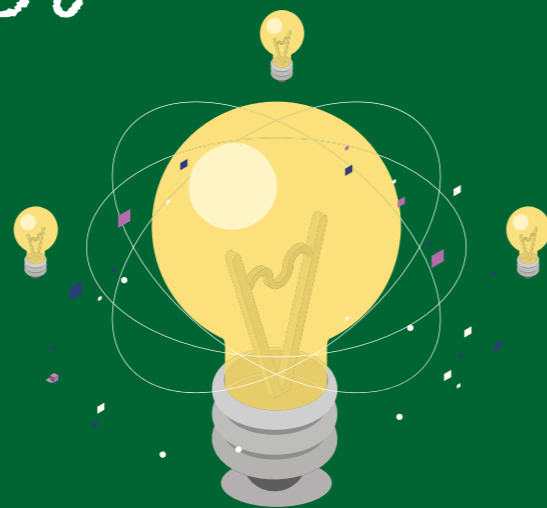

## UN FESTIVAL DI IDEE PER LA SCUOLA CHE VERRÀ

Arredi e spazi innovativi per le scuole di domani

**T**LF dalla sua fondazione nel 1984, si è distinta come leader nel settore, grazie al suo impegno costante nella tutela ambientale e nell'adozione di tecnologie all'avanguardia. TLF, da sempre sensibile alle tematiche ambientali, è orgogliosa di presentare le sue soluzioni che integrano materiali rinnovati e processi eco-sostenibili per creare ambienti scolastici migliori.

Grazie all'utilizzo di un innovativo impianto di stoccaggio e produzione di calore con una capacità di 2,5 milioni di Kcal/h, TLF è in grado di gestire autonomamente il complesso ciclo di impregnazione ed essiccazione del legname, proveniente da filiera corta o da prodotti certificati FSC® (Forest Stewardship Council®). Questo processo non solo garantisce la qualità, l'affidabilità e la durabilità dei nostri prodotti, ma anche il massimo

rispetto per l'ambiente, come attestato dalle certificazioni ISO 9001 e TÜV-Rheinland®, oltre alla certificazione ISO 14001 in materia di gestione ambientale e dei rifiuti.

Il nostro impegno verso un futuro sostenibile è rafforzato dall'adeguamento alle normative sui "Criteri Ambientali Minimi - CAM", con oltre 500 articoli già certificati.

Nelle pagine seguenti, troverete le nostre proposte per creare ambienti scolastici che non solo rispettano l'ambiente ma anche stimolano lo sviluppo cognitivo, sociale e personale dei bambini.

**Vi invitiamo a scoprire come le nostre idee possono aiutare a far sì che la scuola sia sempre più un luogo dove l'innovazione e la sostenibilità vanno di pari passo.**



# AMBIENTI DIDATTICI

## Creazione di ambienti esterni di apprendimento

La nostra linea di arredi è specificamente progettata per stimolare l'attività di esplorazione e scoperta necessaria per lo sviluppo dei bambini, offrendo loro la possibilità di scoprire come funzionano le cose, aiutandoli a comprendere i fenomeni naturali del mondo che li circonda.

Queste attrezzature sono state studiate come supporto e complemento ai programmi scolastici, incentrati sull'apprendimento mediante l'attività

ludica. Ci sono inclusi anche articoli ludici progettati come sostegno per i bambini ai primi passi, in modo da incoraggiarli a muoversi e sentirsi a proprio agio all'aperto. La fase di progettazione ha tenuto conto dell'antropometria di questi bambini, per assicurarsi che gli appigli per le mani fossero al punto giusto e che, in generale, il prodotto fosse adeguato alla loro corporatura.



## Pergolati

I pergolati autoportanti e modulari offrono una soluzione elegante e funzionale per arricchire i tuoi spazi esterni. Sono disponibili in tre varianti e realizzati con una robusta

struttura in legno lamellare di Abete e calcolati ai sensi del D.M. del 17/01/2018 (NTC2018), per garantire stabilità e durata nel tempo.

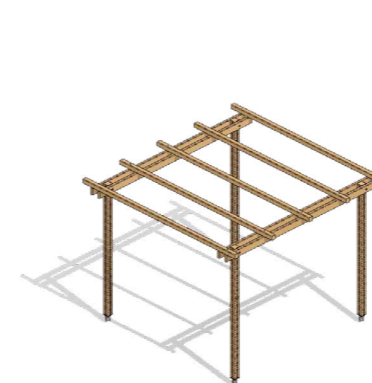

**Pergolato base**

Cod. art. 3.420A  
Dimensioni (cm): 300×300×227h



**Pergolato doppio**

Cod. art. 3.421A  
Allungabile con moduli di 3 m (3.421C)  
Dimensioni (cm): 600×300×227h



**Modulo 3x3 da parete**

Cod. art. 3.421C  
Dimensioni (cm): 300×300×227h

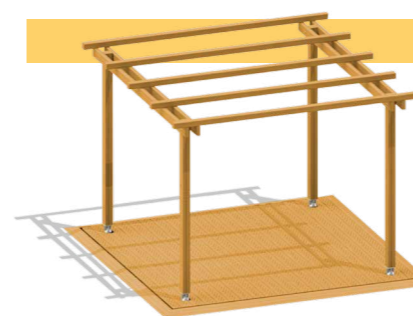

**Pergolato autoportante 3x3**

Cod. art. 3.425  
Dimensioni (cm): 330×330×233h

**Telo in PVC ombreggiante**

Cod. art. 3.460/C

### MODULI COMPOSTI



**3 moduli base ad angolo**

Cod. art. 3.422A  
Dimensioni (cm): 600×600×227h

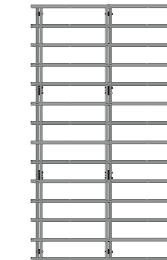

**4 moduli base**

Cod. art. 3.420B  
Dimensioni (cm): 600×600×227h



**6 moduli base**

Cod. art. 3.421B  
Dimensioni (cm): 600×900×227h

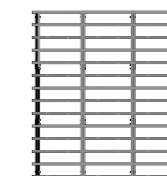

**9 moduli base**

Cod. art. 3.420C  
Dimensioni (cm): 900×900×227h

# Veले autoportanti

Pergolato base con montanti in alluminio ("palo Giugiaro") inseriti nei plinti della struttura e fissati con appositi viti, il tutto "nascosto" abilmente dalla pavimentazione.

Le vele triangolari sono facilmente regolabili grazie a un sistema di carrucole che possono scorrere nel canale del montante per poi fissarle con l'aiuto di uno strozzascotte. (Dettaglio A e B)



# Veले modulari

L'installazione di strutture ombreggianti nelle scuole rappresenta un'aggiunta preziosa per proteggere i ragazzi dai raggi solari e migliorare il loro comfort.

Gli spazi esterni favoriscono il movimento, il gioco e l'interazione sociale, contribuendo allo sviluppo globale degli studenti. Posizionare vele ombreggianti in cortili

o aree gioco, permette di svolgere attività all'aperto in sicurezza, schermando anche dai raggi UV. La struttura modulare, composta da montanti di sostegno (in alluminio o legno), consente di creare spazi su misura come quella della immagine. Il pratico sistema di carrucole permette il montaggio e lo smontaggio delle vele in pochi minuti.

## COMPONENTI



**Montante in alluminio "palo Giugiaro"**

Cod. art. Z820001  
Dimensioni (cm): 8x8x300h



**Montante in legno**

Cod. art. Z292001  
Dimensioni (cm): 9,5x9,5x300h

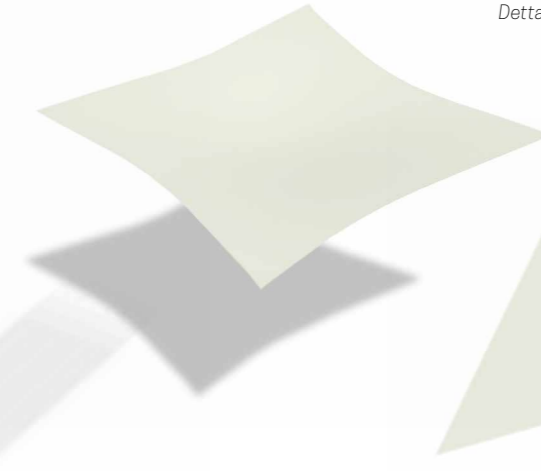

**Vela quadrata**

Cod. art. Z810001  
Dimensioni (cm): 260x260



**Vela triangolare**

Cod. art. Z810002  
Dimensioni (cm): 260x260

Dettaglio trama telo

## MODULI COMPOSTI

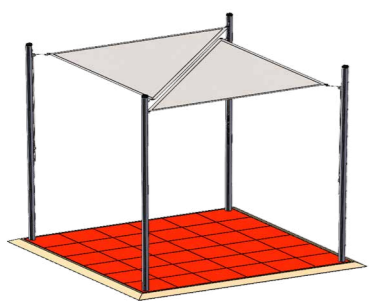

**Pergolato base 3x3**

Cod. art. 2.474/AL (pavimentazione in legno)  
Dimensioni (cm): 330x330x262h

Cod. art. 2.474/AG (pavimentazione in gomma)  
Dimensioni (cm): 330x330x262h

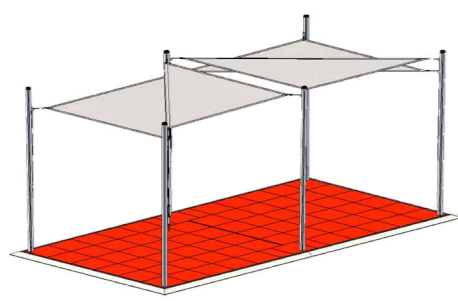

**Pergolato 3x6**

Cod. art. 2.474/BL (pavimentazione in legno)  
Dimensioni (cm): 330x630x262h

Cod. art. 2.474/BG (pavimentazione in gomma)  
Dimensioni (cm): 330x630x262h

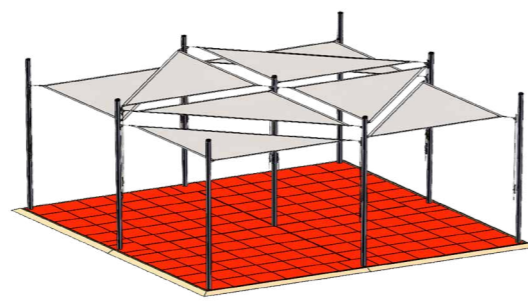

**Pergolato 6x6**

Cod. art. 2.474/CL (pavimentazione in legno)  
Dimensioni (cm): 630x630x262h

Cod. art. 2.474/CG (pavimentazione in gomma)  
Dimensioni (cm): 630x630x262h



# Arredi

L'ambiente esterno è il luogo di elezione per fare esperienza non solo legata al contesto naturale, ma anche come ampliamento degli ambienti interni favorendo lo scambio di idee e la partecipazione attiva.

Tavoli, panchine, pergolati, gazebo, ecc. sono un modo di offrire alle scuole spazi diversificati che invitano a usi plurali e che possano essere adattabili a modelli di insegnamento differenti e personalizzati.

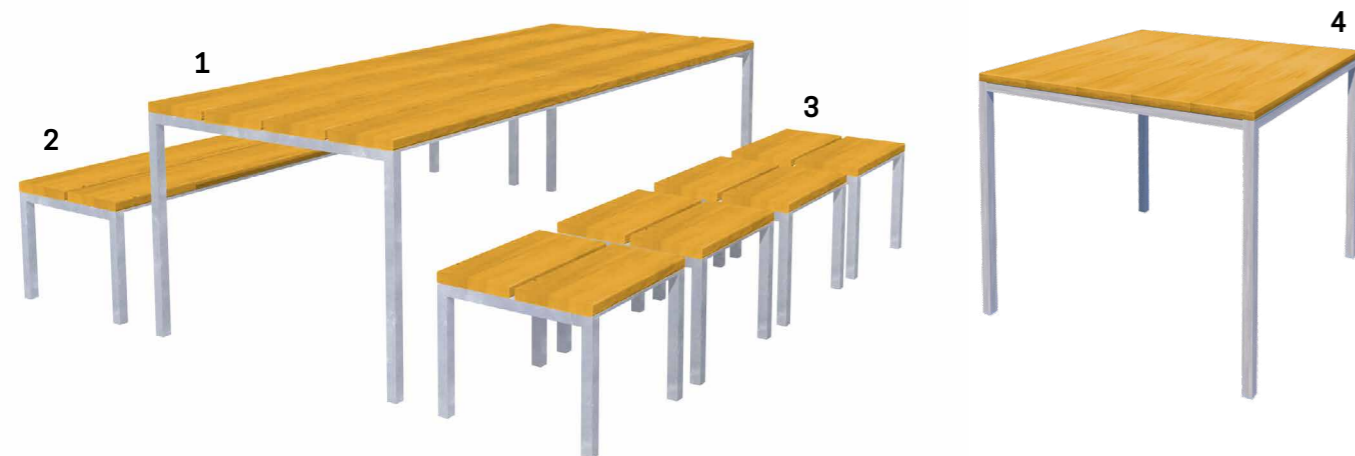

Tavoli, panche e sgabelli sono in legno e acciaio. Il disegno è essenziale. La struttura in **acciaio inox AISI 304** rende questi oggetti visivamente molto leggeri.  
\*L'altezza 80 cm del tavolo permette essere usato come cattedra.

### 1. Tavolo Tasto 59, 76 o 80h

Cod. art. 2.804/A01 - 2.804/A02/A03  
Dimensioni (cm): 140×60×59/76/80\*h

### 2. Panca Asta 35 o 46 h

Cod. art. 2.804/B01 - 2.804/B02  
Dimensioni (cm): 131×30×35/46h

### 3. Sgabello Asto 35 o 46 h

Cod. art. 2.804/C01 - 2.804/C02  
Dimensioni (cm): 30×30×35/46h

### 4. Tavolo Tasto Quadrato 59 o 76 h

Cod. art. 2.804/D01 - 2.804/D02  
Dimensioni (cm): 75×75×59/76h

PIANI E SEDUTE DEI TAVOLI E LE PANCHE SONO DISPONIBILI ANCHE IN PANNELLI LISCI COLORATI

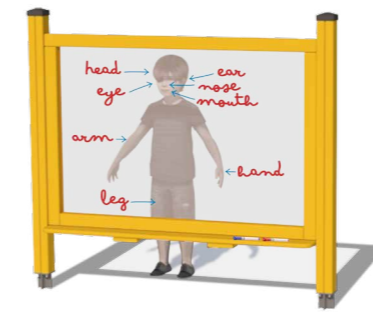

### ●● Lavagna trasparente

Cod. art. 2.790  
Dimensioni (cm): 100×10×130h

Il pannello trasparente è perfetto per disegnare su entrambi i lati in modo più libero e visibile.



### ●● Tavolo "lavagna"

Cod. art. E26-005-M  
Dimensioni (cm): 156×105×60h

Tavolo multifunzionale con piano scrivibile, stimolando l'espressione libera dei bambini.

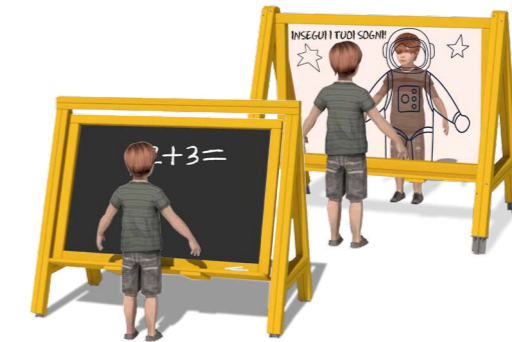

### ●● Lavagna inclinabile

Cod. art. 2.791 (trasparente), 2.792 (Nero)  
Dimensioni (cm): 100×10×130h

Il pannello regolabile permette di personalizzare l'esperienza d'uso in modo ergonomico e accessibile.



### ●● Panca multifunzionale

Cod. art. 3.129 **A B C D E F**  
Dimensioni (cm): 200×90×45h

Si può sedere, appoggiarsi, sdraiarsi... È una panca che lascia spazio alla creatività e alla libertà di movimento.



### ●● Lavagna fissa

Cod. art. 2.784  
Dimensioni (cm): 100×10×130h

La lavagna offre strumenti versatili e stimolanti per l'apprendimento all'aperto.



### Casetta dei libri

Cod. art. 3.926/(P alluminio+HDPE - L legno)  
Dim. (cm): 60×37×40/142h

Una piccola struttura pensata per custodire e condividere libri in modo libero e accessibile

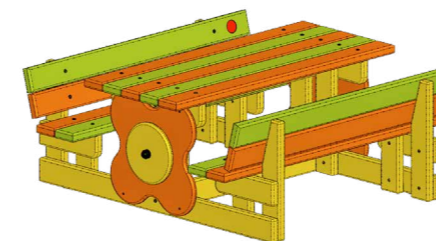

### ●● Pic nic Seasons

Cod. art. 2.806/F  
Dimensioni (cm): 117×125×51h

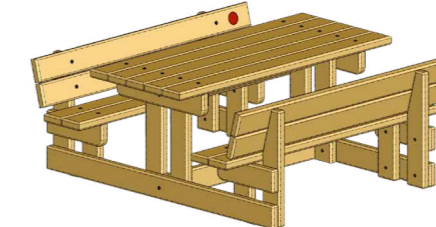

### ●● Mindy Pic nic

Cod. art. 2.806 (2.806-I)  
Dim. (cm): 117×125×51h (seduta h 22)

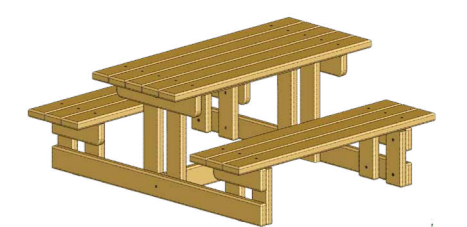

### ●● Billy Pic nic

Cod. art. 2.806-B (2.806-L)  
Dim. (cm): 117×125×51h (seduta h 22)

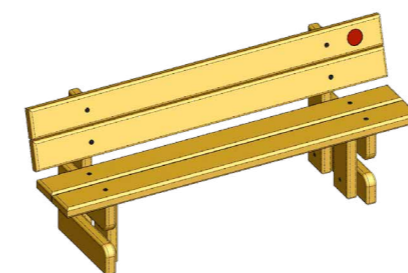

### ●● Benni Panchetta

Cod. art. 2.806/C (2.806-M)  
Dim. (cm): 117×32×48h (seduta h 22)

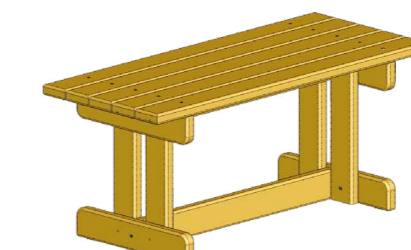

### ●● Andy Tavolino

Cod. art. 2.806/D (2.806-N)  
Dimensioni (cm): 117×50×51h (h 40)

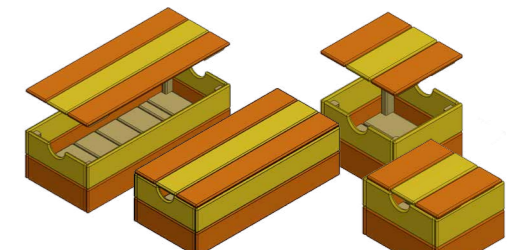

### ●● Sedute porta oggetti

Rettangolare - cod. art. 2.806/G  
Dimensioni (cm): 100×44×31h  
Quadrata - cod. art. 2.806/H  
Dimensioni (cm): 40×44×31h

# Agorà del futuro

*nuove idee*

L'Agorà del futuro è uno spazio pensato e creato come luogo di incontro, dialogo e condivisione. La posizione delle sedute in modo semicircolare permette a tutti i bambini di vedere chi si trova al centro della pedana.

Disponibile in tre versioni (3, 4 o 5 moduli), permette di creare un ambiente raccolto e sicuro, ideale per attività di gruppo, letture, giochi teatrali e momenti di confronto, favorendo la socializzazione e il gioco cooperativo.

1



## 1. 3 elementi

Cod. art. 2.837/A  
Dimensioni (cm): 580×212×158h  
Altezza seduta: 20h

### Pedana 3 elementi

Cod. art. 2.837/B  
Dimensioni (cm): 363×271×6h

## 2. 4 elementi

Cod. art. 2.838/A  
Dimensioni (cm): 705×278×158h  
Altezza seduta: 20h

### Pedana 4 elementi

Cod. art. 2.838/B  
Dimensioni (cm): 464×217×6h

## 3. 5 elementi

Cod. art. 2.839/A  
Dimensioni (cm): 782×333×158h  
Altezza seduta: 20h

### Pedana 5 elementi

Cod. art. 2.839/B  
Dimensioni (cm): 508×271×6h

2



3

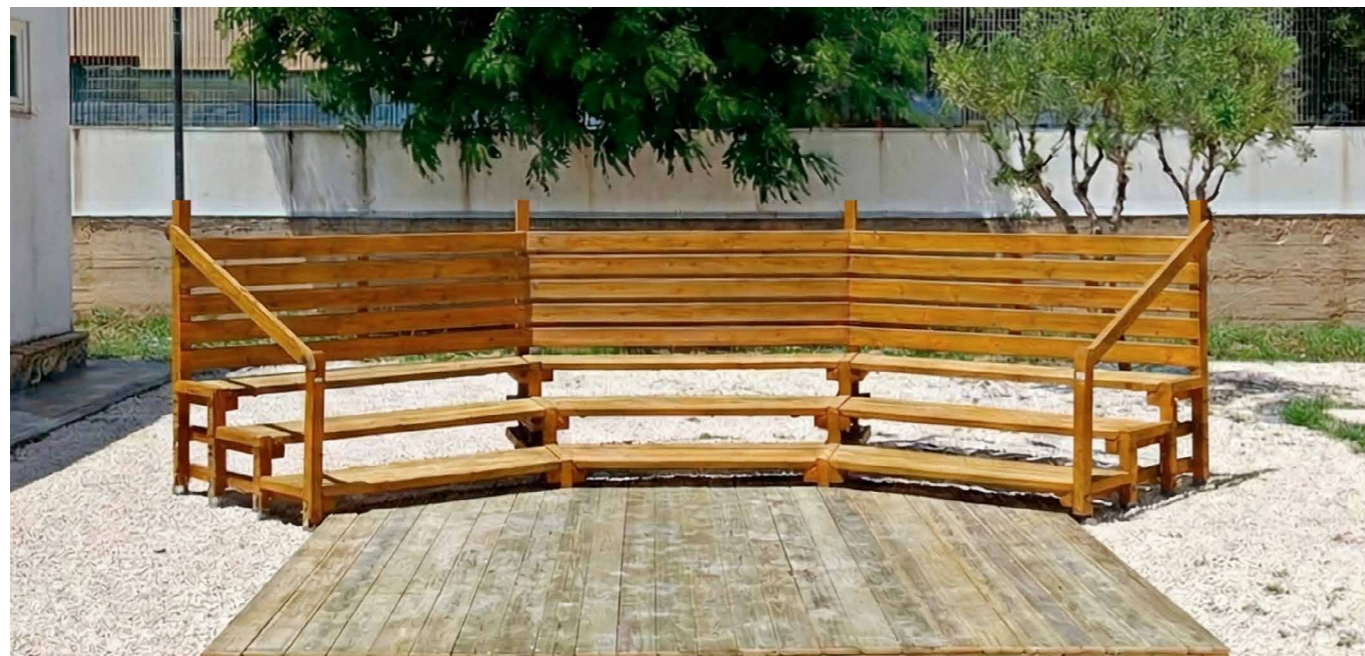

# Spazi che educano, forme che accolgono

Progettate per favorire l'incontro, l'ascolto e la condivisione, le nostre panchine in legno - nella versione **semicircolare e circolare** - trasformano ogni spazio in un'aula a cielo aperto.

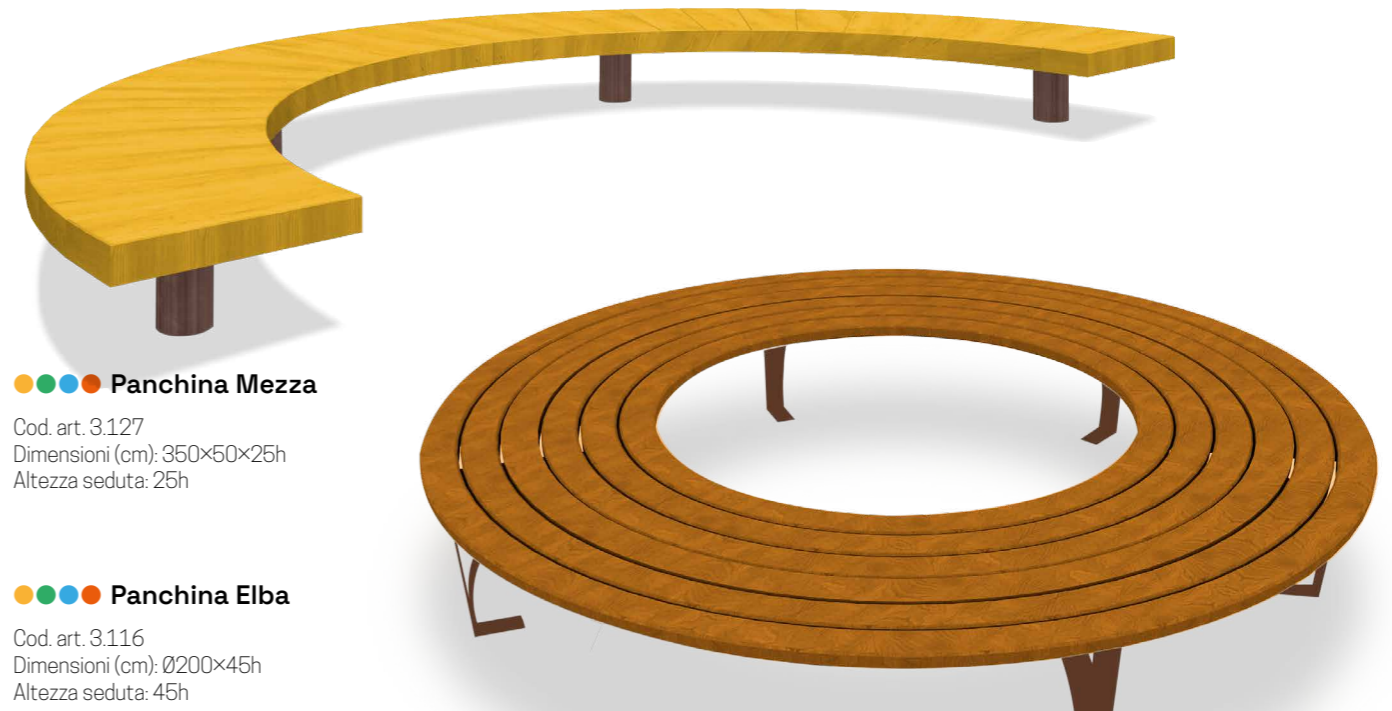

## Panchina Mezza

Cod. art. 3.127  
Dimensioni (cm): 350×50×25h  
Altezza seduta: 25h

## Panchina Elba

Cod. art. 3.116  
Dimensioni (cm): Ø200×45h  
Altezza seduta: 45h



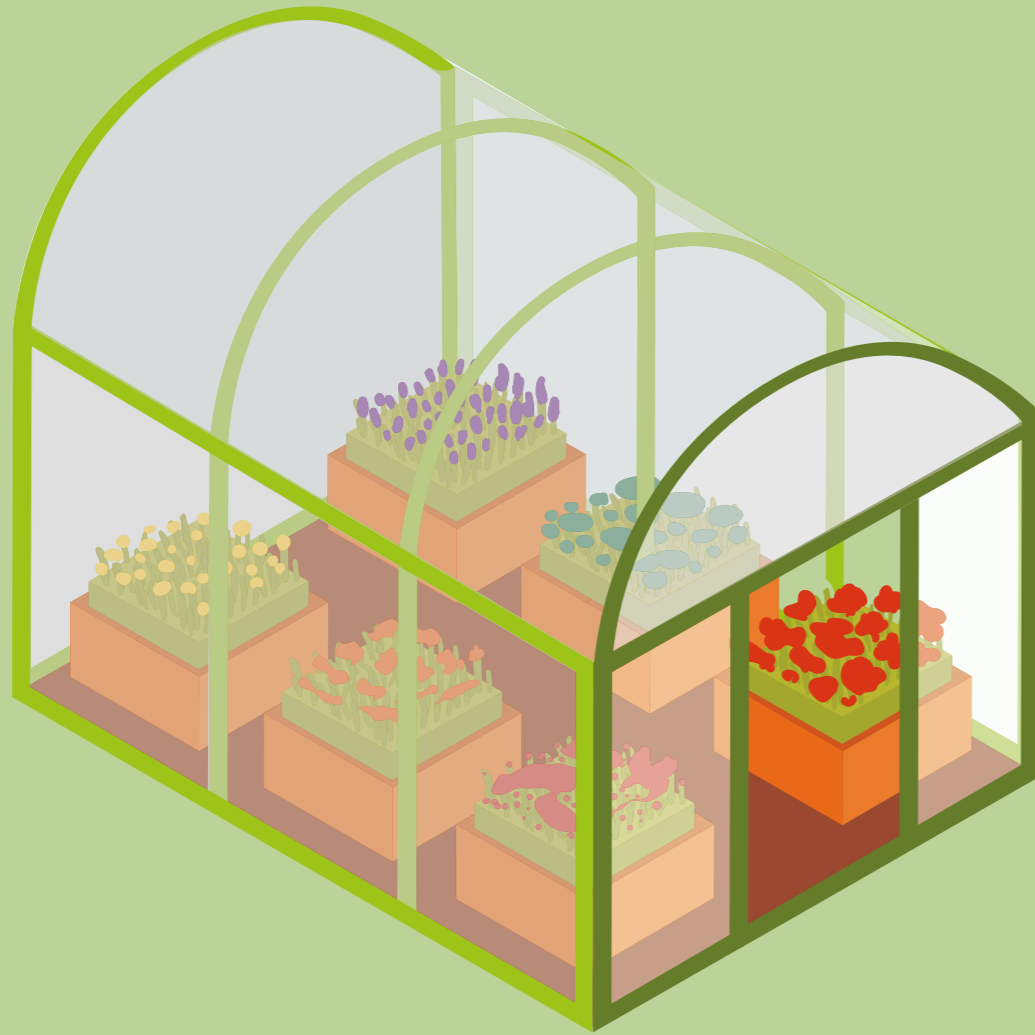

# ORTI DIDATTICI

## Laboratori di sostenibilità

I bambini sono attratti dalla natura e dal verde ed hanno il diritto di familiarizzare e conoscere l'ambiente che li circonda. L'avere a disposizione un'area attrezzata a "laboratorio di sostenibilità" rappresenta un privilegiato strumento di maturazione del processo formativo ed educativo per gli studenti.

Con le nostre proposte vogliamo contribuire a mettere a disposizione degli studenti quegli strumenti che possano facilitare ed incoraggiare

l'apprendimento delle scienze, delle arti, dell'alimentazione e degli stili di vita salutari. Le soluzioni TLF aiutano la comprensione esperienziale ed immersiva del mondo naturale ed una educazione ambientale significativa e duratura, per insegnare ai giovani a vivere il mondo in modo più consapevole e comprendere e sviluppare nuovi modelli di comportamento sempre più integrati e rispettosi della NATURA.

# Orticelli e piantonaie

Scavare, piantare, annaffiare e vedere nascere e crescere le piante e i fiori, sono per i bambini, come per gli adulti, gli aspetti affascinanti del giardinaggio. La realizzazione di uno spazio attrezzato è il luogo dove poter coltivare

tante piantine; fiori, verdure, erbe, per creare oggetti di artigianato, o per attrarre le farfalle o da utilizzare nel gioco. Gli appezzamenti sono stati progettati per facilitare il lavoro e sono accessibili da tutti i lati.



**Orticelli**

Cod. art. 2.771  
Dimensioni (cm): 513×314×64h



**Orticelli C**

Cod. art. 2.771/C  
Dimensioni (cm): 314×314×64h

## I COMPONENTI PER ORTICELLI

designer: Fabio Casadei



S108215

S108216

S107179

S107180

3.703



### Ortolina

Cod. art. 2.772  
Dimensioni (cm): 150×60×46h  
Terriccio consigliato: L48



### Ortolina A

Cod. art. 2.772/A  
Dimensioni (cm): 150×60×70h  
Terriccio consigliato: L48



### Orti verticali

#### 1. Piccolo

Cod. art. 2.779/A  
Dim. (cm):  
125×22×115h

#### 2. Medio

Cod. art. 2.779/B  
Dim. (cm):  
124×42×119h

#### 3. Grande

Cod. art. 2.779/C  
Dim. (cm):  
125×70×119h



### Fontanella in legno

Cod. art. 3.381  
Dimensioni (cm): 25×25×100h



### Fontanella Stilla

Cod. art. NFIF1001CZC  
Dimensioni (cm): 25×25×100h



### P-Orto A

Cod. art. 2.778/A  
Dimensioni (cm): 200×130×44h  
Terriccio consigliato: L400



### P-Orto B

Cod. art. 2.778/B  
Dimensioni (cm): 200×130×29h  
Terriccio consigliato: L400



## Fioriere modulari

Le nuove fioriere in legno modulari sono un'opportunità per trasformare gli spazi scolastici in angoli verdi e colorati ma quello che le rende davvero speciali sono la loro capacità di essere modulate e personalizzate in base alle esigenze degli spazi disponibili.

### Orto-Fioriera "A"

Cod. art. 3.305/A  
Dim. (cm): 40×40×28,5h  
Colori disponibili: Neutro, Arancio, Verde e Giallo

### Orto-Fioriera "B"

Cod. art. 3.305/B  
Dim. (cm): 40×40×38h  
Colori disponibili: Neutro, Arancio, Verde e Giallo

### Orto-Fioriera "C"

Cod. art. 3.305/C  
Dim. (cm): 40×40×47,5h  
Colori disponibili: Neutro, Arancio, Verde e Giallo

### Orto-Fioriera "D"

Cod. art. 3.305/D  
Dim. (cm): 40×40×57h  
Colori disponibili: Neutro, Arancio, Verde e Giallo

1

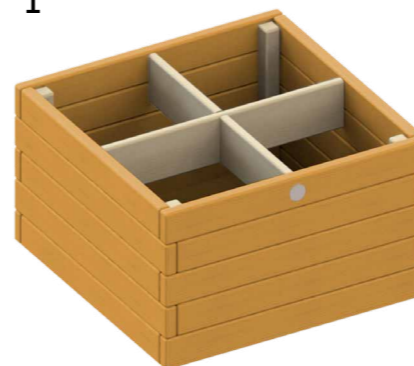

2

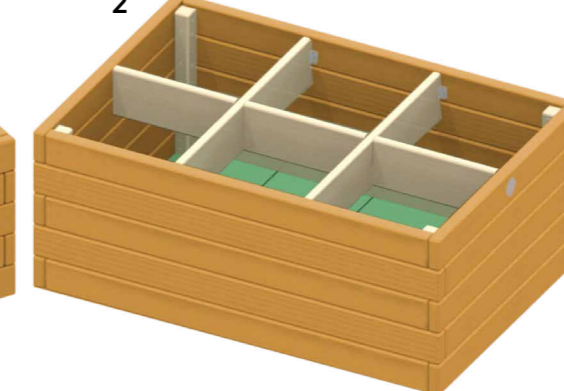

### 1. P-orto "C"

Cod. art. 2.778/C  
Dimensioni (cm): 80×80×47,5h

### 2. P-orto "D"

Cod. art. 2.778/D  
Dimensioni (cm): 120×80×47,5h

## I moduli per costruire gli orti modulari

Gli orti modulari stanno diventando sempre più popolari nelle scuole. Implementare un orto nella scuola non è solo educativo, ma anche divertente e arricchente per tutti gli studenti!

Gli elementi degli orti modulari sono studiati per essere facili da connettere e formare una struttura sicura e resistente.

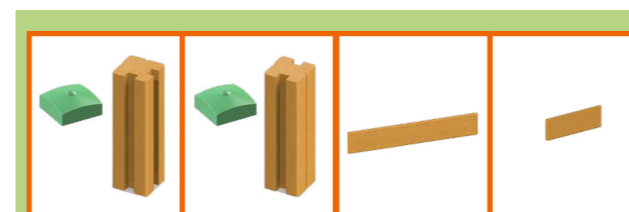

**2.788/A**  
Montante angolo  
9,5×9,5×32h

**2.788/B**  
Passante  
9,5×9,5×32h

**2.788/C**  
Traverso lungo  
100×14,5×2,5h

**2.788/D**  
Traverso corto  
50×14,5×2,5h

## Esempi di composizioni

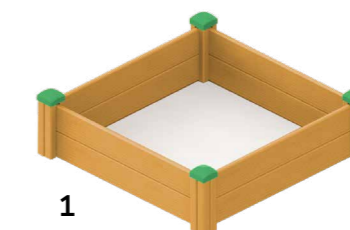

1

### 1. P-orto "E"

Cod. art. 2.788/E  
Dim. (cm): 115×115×34,5h

### 2. P-orto "F"

Cod. art. 2.788/F  
Dim. (cm): 221×115×34,5h

### 3. P-orto "G"

Cod. art. 2.788/G  
Dim. (cm): 221×171×34,5h

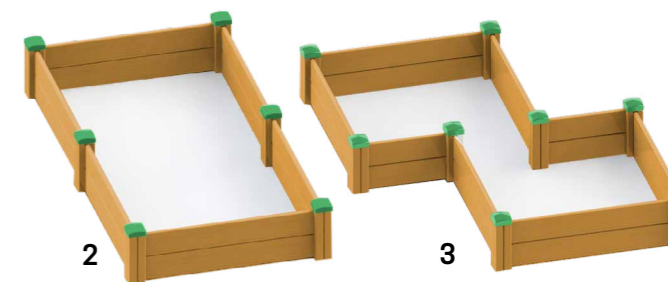

2

3

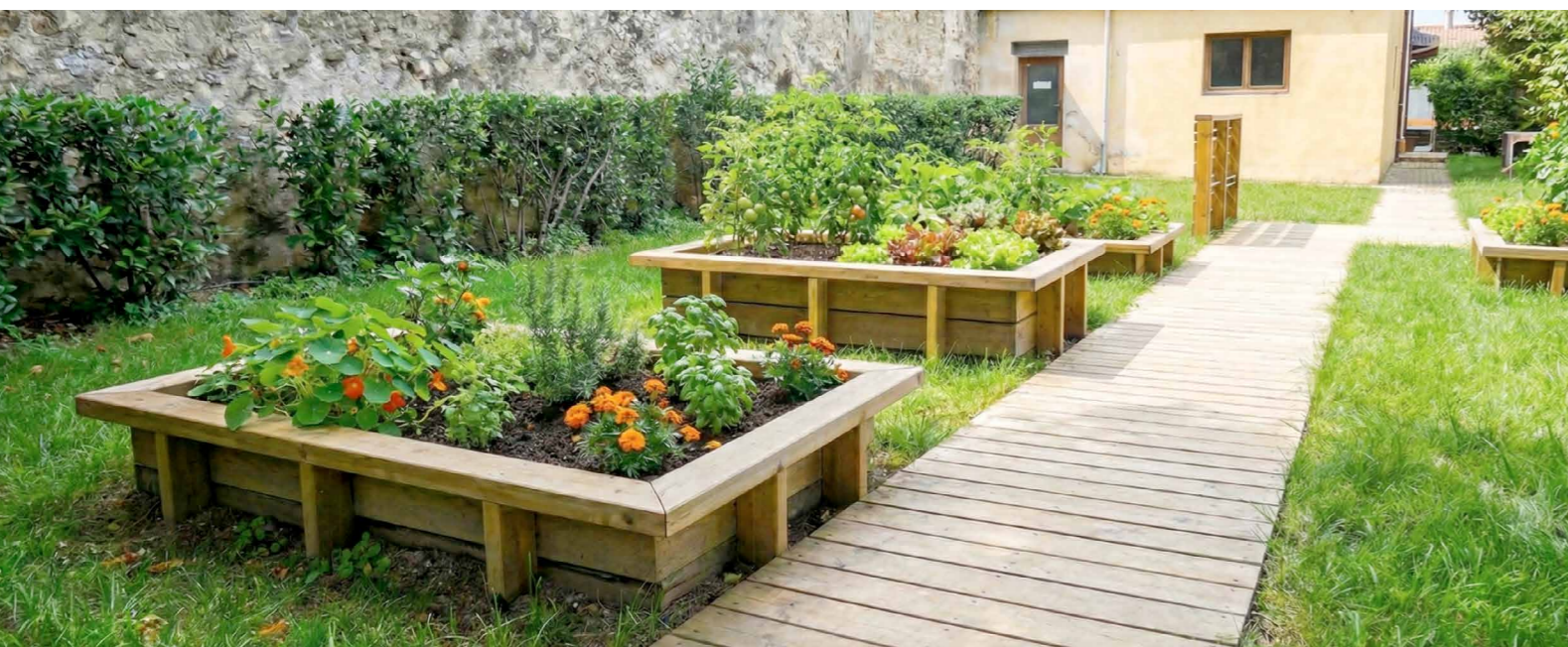

**1. Serra orticola singola**

Cod. art. 2.780/A  
Dimensioni (cm): 175×45×82h  
Terriccio consigliato: L200

**2. Serra orticola doppia**

Cod. art. 2.780/B  
Dimensioni (cm): 175×90×82h  
Terriccio consigliato: L360

**3. Compostiera piccola**

Cod. art. 2.781/A  
Dimensioni (cm): 100×53×73h

**4. Compostiera grande**

Cod. art. 2.781/B  
Dimensioni (cm): 100×94×73h

### VERI ATTREZZI DI GIARDINAGGIO A MISURA DI BAMBINO

**Kit accessori 1**

Cod. art. 2.782/A  
Grifino, Forchetta, Trapiantatore, Foraterra, Innaffiatoio (h. 20 cm)

**Kit accessori 2**

Cod. art. 2.782/B  
Vanghetta, Scopetta ferro, Zappino, Pala quadra, Rastrello, Scopa saggina.  
(h. 88 cm) Manico in legno di faggio

**Kit accessori 3**

Cod. art. 2.782/C  
Composizione kit: Vanghetto quadro, Badile quadro, Rastrello 10 dt.,  
Scopa fissa, Zappetta grano. (h. 120 cm) Manico in legno di faggio

**Carriola**

Cod. art. 2.782/D  
Dimensioni (cm): 77×37×47h

**Guanti di giardinaggio**

Cod. art. 2.782/E  
Taglia unica

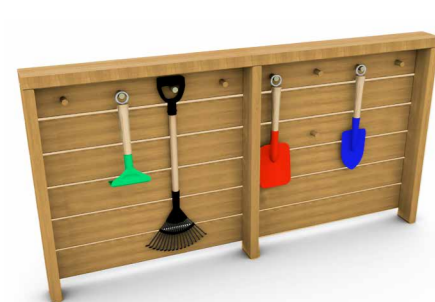
**Parete per attrezzature**

Cod. art. 2.783  
Dimensioni (cm): 170×11,5×110h

**Cassapanca porta attrezzi**

Cod. art. 2.787  
Dimensioni (cm): 156×51×62,5h

**Terriccio universale 70L**

Cod. art. AC0241  
Consentito per agricoltura biologica



I **laboratori di sostenibilità** trasformano ogni spazio in un'aula a cielo aperto, rappresentando un privilegiato strumento di maturazione del processo formativo ed educativo per gli studenti di primo ciclo.

**Laboratorio 1****Laboratorio 2****Laboratorio 3**

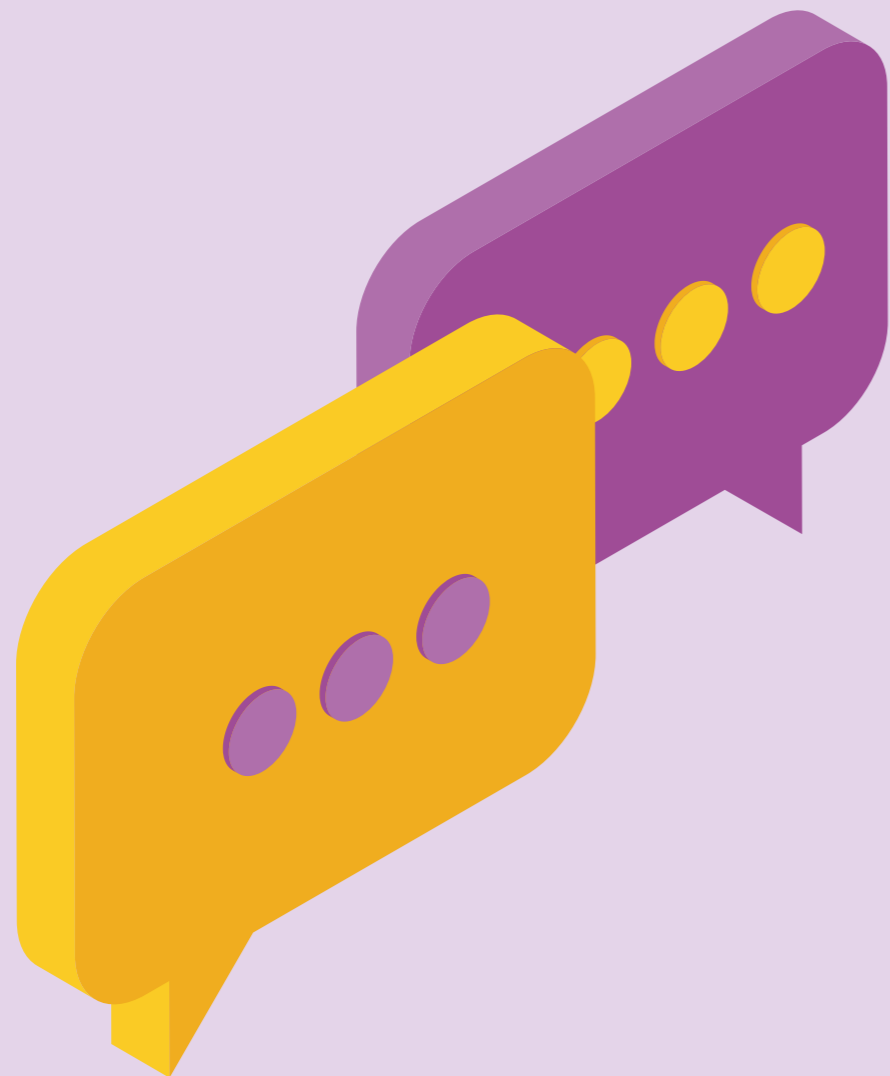

# COMUNICAZIONE

## Imparare giocando

Il gioco è un'attività istintuale nell'uomo e la ricerca è una sua componente fondamentale. Come gli scienziati, anche i bambini esplorano e scoprono il mondo, ma, a differenza dei primi, loro lo fanno attraverso il gioco. Le loro ricerche e attività creative sono pari a quelle degli scienziati, per questo gli educatori le investono di grande importanza. È necessario che i bambini abbiano l'opportunità di esplorare e scoprire i mille aspetti della

vita e tutto ciò che popola il nostro pianeta. Nell'infanzia i bambini scoprono che cosa significa vivere sulla Terra. I bambini "guardano" il mondo con le mani tanto quanto con gli occhi. Toccare, muovere, cambiare, produrre suoni, riflessi, forme visive e tattili, raggruppare gli oggetti - tutto questo fa parte dell'esplorazione dell'area gioco da parte del bambino favorito dall'impiego di strutture ludiche appropriate.

# Mercatini

## Immagina un piccolo mercato a misura di bambino!

Un angolo del gioco in cui ogni giorno si può essere pescivendoli, panettieri, ortolani o gelatai.

Nascono così i nostri **banchetti tematici**, progettati per le scuole primarie e pensati per stimolare l'immaginazione, il linguaggio e il gioco cooperativo. I bambini potranno divertirsi a "giocare a fare i grandi", attraverso un'esperienza creativa e coinvolgente.

Ogni banchetto è aperto, facile da usare e completamente personalizzabile grazie agli **adesivi illustrati** che trasformano il banco in una vera e propria **postazione di gioco**: sono disponibili **quattro ambientazioni**.

Pensati per incoraggiare la narrazione e il gioco di ruolo, questi banchetti diventano strumenti preziosi per sviluppare competenze relazionali, motorie e cognitive in modo naturale e divertente.

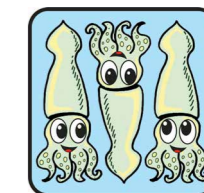
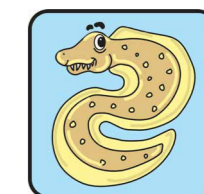
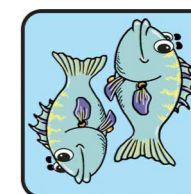

### La Pescheria

Cod. art. CABJ1001/A  
Dimensioni (cm): 90x90x154h

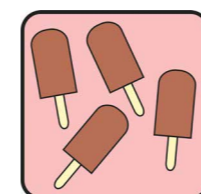
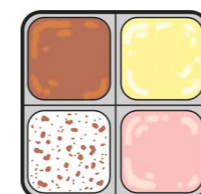

### La Gelateria

Cod. art. CABJ1001/B

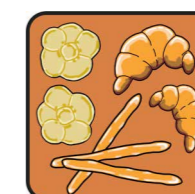
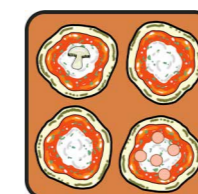
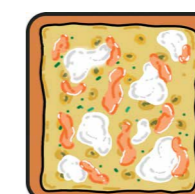

### Il Forno

Cod. art. CABJ1001/C

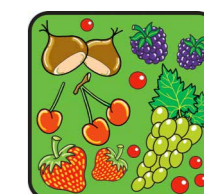
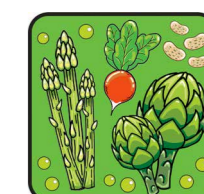

### L'Ortolano

Cod. art. CABJ1001/D

# Banchi di lavoro

**Dove le mani creano e l'immaginazione prende forma.**

I banchi di lavoro tematici sono pensati per accompagnare i bambini nel **gioco di ruolo attivo e manuale** per stimolare la curiosità, la concentrazione, la manualità e l'apprendimento attraverso il fare.

Sono disponibili in **quattro versioni**, ognuna ispirata a un mestiere concreto, che invita i bambini a mettersi nei

panni dei grandi e a scoprire il mondo attraverso il gioco collaborativo. Ogni banco è funzionale, accessibile e personalizzato con **adesivi illustrati** che trasformano lo spazio in un piccolo laboratorio ricco di possibilità. Progettati per incoraggiare l'autonomia e la collaborazione, questi banchi offrono ai bambini un piccolo mondo da esplorare con le mani e con la fantasia.

*nuove idee*



**Cucina di Cristina**

Cod. art. 2.306/A  
Dimensioni (cm): 100x41x90h



**Cucina di Maria**

Cod. art. 2.306/B  
Dimensioni (cm): 117x50x116h



**Falegname**

Cod. art. 2.307/A  
Dimensioni (cm): 117x50x116h



**Meccanico**

Cod. art. 2.307/B  
Dimensioni (cm): 117x50x116h



**Fioraio**

Cod. art. 2.307/C  
Dimensioni (cm): 117x50x116h

# Stanze gioco

**Ninetta** è un sistema modulare composto da contenitori, pannelli, banchi e sedute che può essere utilizzato per delimitare piccole zone e creare aree gioco confortevoli e invitanti dove i bambini possono camminare e muoversi liberamente. È facile creare angoli dove si raccoglieranno per raccontarsi delle storie, oppure spazi dove si

dedicheranno a giochi di drammatizzazione o a giochi statici separati da quelli dedicati ai giochi di movimento. Si possono scegliere liberamente i componenti e combinarli a piacere. Il sistema è facilmente assemblabile e modificabile nel caso in cui si desideri creare nuovi ambienti in base alle proprie esigenze.

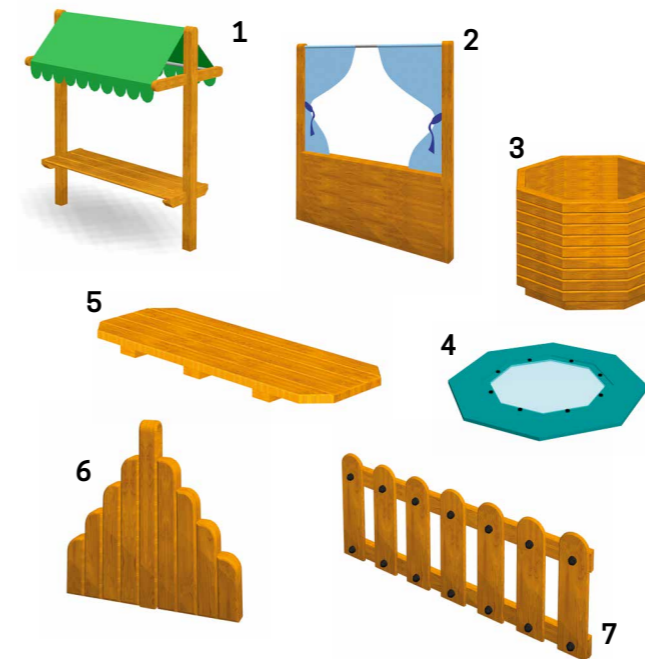

## Componenti Ninetta

### 1. Mercatino Ninetta

Cod. art. 2.825/A  
Dim. (cm): 146x77x160h

### 2. Teatrino Ninetta

Cod. art. 2.825/E  
Dim. (cm): 140x12x160h

### 3. Ninetta Bonanza

Cod. art. 2.825/B  
Dim. (cm): 76x76x47h

### 4. Coperchio per Ninetta Bonanza

Cod. art. 2.825/I  
Dim. (cm): 69x69x1h

### 5. Seduta Ninetta

Cod. art. 2.825/C  
Dim. (cm): 140x48x11h

### 6. Ninetta Piccolo

Cod. art. 2.825/F  
Dim. (cm): 65x7x63h

### 7. Ninetta Primipassi

Cod. art. 2.825/E  
Dim. (cm): 140x9x57h

designer: Fabio Casadei

# Souk®

**Souk** è un sistema modulare composto da elementi semplici (struttura metallica, pali in legno, teli e pavimentazione) che permette di creare spazi di gioco flessibili e vari. Ispirato ai mercati affollati, può trasformarsi

in ambienti sensoriali diversi, stimolando la fantasia dei bambini. Progettato da TLF con il contributo di pedagogisti e insegnanti, è autoportante e facilmente riconfigurabile senza modifiche al terreno.

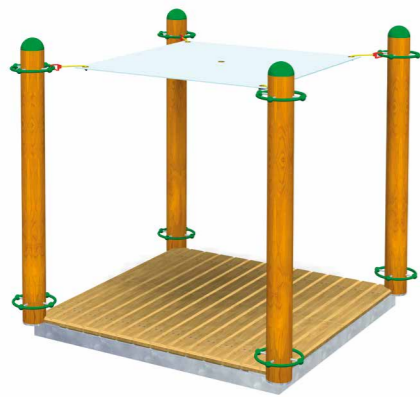

## Basic Souk®

Cod. art. SKC0001SOIWE  
Dim. (cm): 154×154×154h  
designer: Fabio Casadei

## Pedana accesso

Cod. art. SKE0015SOIPE  
Dim. (cm): 129×117×24h

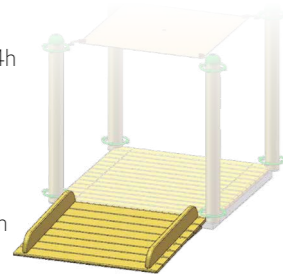

## Souk® Percorso sensoriale

Cod. art. SKC0003SOIWE  
Dim. (cm): 710×568×154h  
designer: Fabio Casadei

Create il vostro Souk® personalizzato scegliendo tra i componenti mostrati in seguito.



## Componenti Souk®



## Montante

Cod. art. SKE0014SWIPE  
Dim. (cm): Ø12×157h

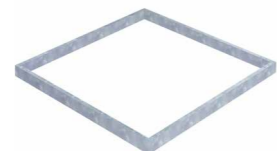

## Telaio in ferro

Cod. art. SKE00130ZQE  
Dim. (cm): 141×141×7h



## Piano Souk®

Cod. art. SKE0002SOIPE  
Dim. (cm): 140×140×11h



## Piano kit sensoriale

Cod. art. SKE0004SOIPE  
Dim. (cm): 140×140×11h

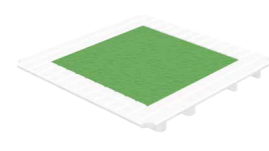

## Kit sensoriale

Cod. art. SKE0005SOIPE  
Dim. (cm): 110×110×1,5h

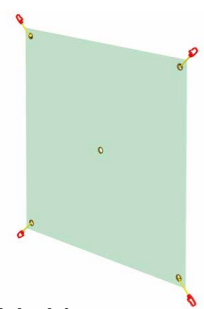

## Telo bianco

Cod. art. SKE0008S00SE  
Dim. (cm): 110×110

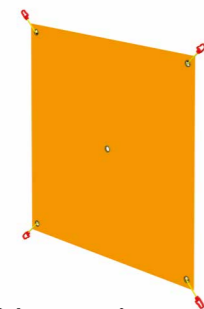

## Telo arancio

Cod. art. SKE0009S00SE  
Dim. (cm): 110×110



## Arcobaleno

Cod. art. SKE0010S00SE  
Dim. (cm): 110×132

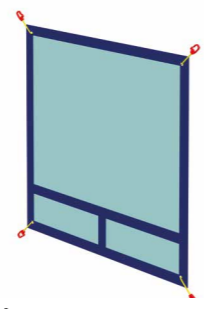

## Telo trasparente

Cod. art. SKE0011S00SE  
Dim. (cm): 110×110

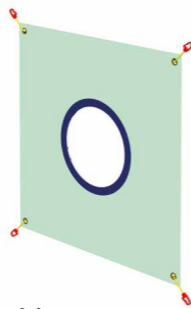

## Cerchio

Cod. art. SKE0012S00SE  
Dim. (cm): 110×110

# Girasole

**Girasole** è una struttura polifunzionale e modulare composta da pali e teli combinabili per dare vita ad ambienti gioco coperti e personalizzabili. Facile da montare e smontare, offre spazi ombreggiati o soleggiati a seconda

delle esigenze. I teli, disponibili in varie forme e colori, consentono la creazione di ambienti indirizzati a giochi di natura diversa. Le girandole poste sui pali stimolano curiosità e osservazione sui movimenti del vento.



## Girasole con 9 pali e 6 teli

Cod. art. 2.470/AW  
Dimensioni (cm): 400×400×263h  
designer: Fabio Casadei

Si possono creare sino a quattro "stanze" Create il vostro Girasole personalizzato scegliendo tra i teli mostrati in seguito.

## Palo Girasole con girandola

Cod. art. 2.480/XW  
Dimensioni (cm): Ø24×263h

Gamma de colori per le girandole:

A - Violetto	F - Rosa
B - Rosso	G - Verde acqua
C - Arancio	H - Blu chiaro
D - Giallo	I - Blu
E - Verde	

## Teli Girasole

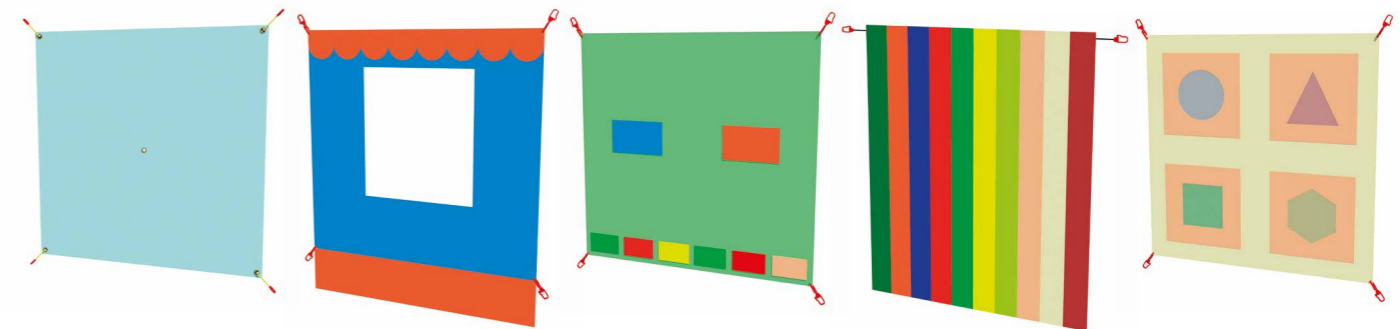

## Telo microforato

Cod. art. 2.481  
Dimensioni (cm): 168×168

## Teatrino

Cod. art. 2.482  
Dimensioni (cm): 168×201

## Tasche

Cod. art. 2.483  
Dimensioni (cm): 168×168

## Arcobaleno

Cod. art. 2.484  
Dimensioni (cm): 150×190

## Forme trasparenti

Cod. art. 2.485  
Dimensioni (cm): 168×168

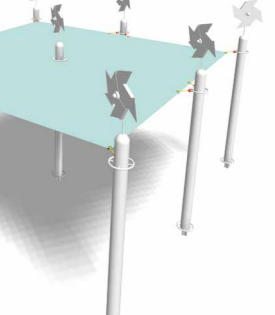
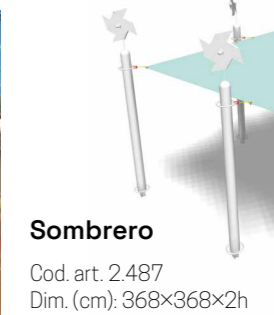

## Sombrero

Cod. art. 2.487  
Dim. (cm): 368×368×2h

## Più natura nell'area gioco

Casette e capanne che possono essere inserite ovunque, non passano mai di moda, e potranno ricoprire molti ruoli diversi. Sono articoli ludici multifunzione veramente ideali per sviluppare la socializzazione tra coetanei.

nuove idee



**Dora**

Cod. art. CAB1101B  
Dimensioni (cm): 247x110x175h



**Boscobaracca**

Cod. art. CAAJ1101  
Dimensioni (cm): 96,5x93x175h



**Giocapanna**

Cod. art. CAAJ1102  
Dimensioni (cm): 96,5x93x175h



**Villaggio Primavera C**

Cod. art. 2.412/C  
Dimensioni (cm): 323x220x224h  
designer: Fabio Casadei



**Casetta con fioriere**

Cod. art. 2.413/D  
Dimensioni (cm): 153x153x200h

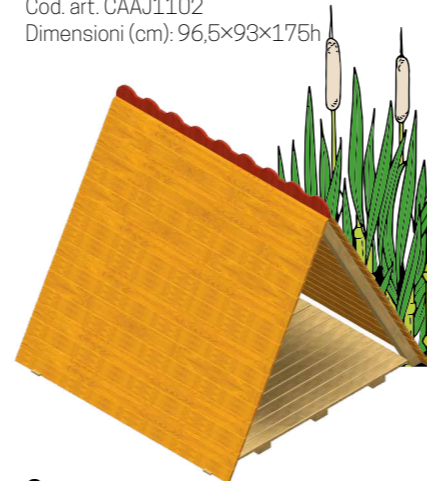

**Capanna**

Cod. art. 2.421/A  
Dimensioni (cm): 194x190x192h

nuove idee



**Palafitta**

Cod. art. E26-005  
Dimensioni (cm): 280x253x236h

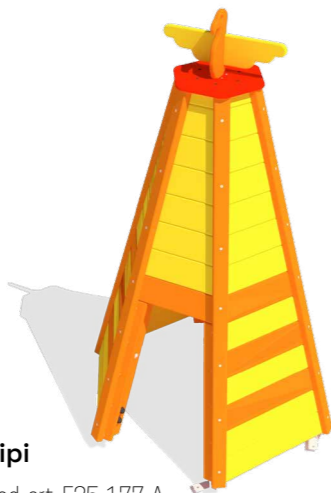

**Tipi**

Cod. art. E25-177-A  
Dimensioni (cm): 143x143x234h



**Listella**

Cod. art. 2.414-AA  
Dimensioni (cm): 219x195x210h



**Locanda**

Cod. art. 2.765  
Dimensioni (cm): 221x213x165h

La "locanda" dà la possibilità di organizzare ogni tipo di gioco di ruolo nel tentativo di capire ed imitare ciò che hanno osservato nel mondo degli adulti.



**Garagino 1**

Cod. art. 2.762  
Dimensioni (cm): 221x213x202h



**Garagino 2**

Cod. art. 2.763  
Dimensioni (cm): 221x107x202h

Lo stoccaggio delle parti mobili è molto importante: innanzitutto per ché permette di avere una visione d'insieme di ciò che è disponibile; poi, perché l'area gioco mantiene un aspetto ordinato e piacevole; infine, perché una rimessa, tipo il garage dei tricicli, se posizionata vicino all'area, semplifica la messa a disposizione delle parti mobili.

### VIAGGI DI ESPLORAZIONE



Gli studi sull'infanzia prendono in esame il mondo della fantasia, la cultura e la società. In effetti l'immaginazione è spesso strettamente legata a fenomeni culturali quali i viaggi o i mezzi di locomozione. Il tunnel (Galleria e Rigatoni) rappresenta l'entrata in un altro mondo; offre ai bambini la possibilità di esplorare la dimensione del proprio corpo, di restare nascosti per poi tornare all'aperto. Attraversare un ponte per ritrovarsi nel mondo del gioco d'immaginazione e di finzione.



**Ponticello Rimini**

Cod. art. 2.890  
Dimensioni (cm): 249x110x96h  
designer: Fabio Casadei

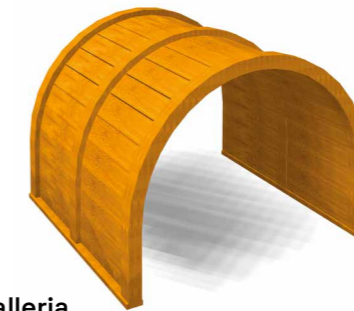

**Galleria**

Cod. art. 2.701/E  
Dimensioni (cm): 171x159x127h

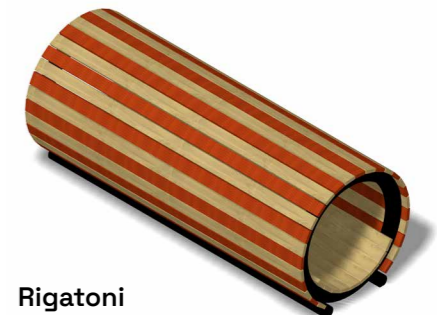

**Rigatoni**

Cod. art. 2.701/A  
Dimensioni (cm): 80x194x79h

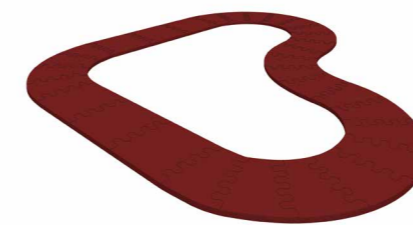

**Puzzle Road**

Cod. art. 2.740  
Dimensioni (cm): 820x820  
Composto da 15 pezzi dritti (cod. 2.750) e 24 pezzi curvi (cod. 2.751).

**Da comporre dietro vostro disegno**



**Gasoline con pedana**

Cod. art. 2.760  
Dimensioni (cm): 290x90x188h



**Triciclo**

Cod. art. 2.742  
Dimensioni (cm): 61,5x43x54h



### ●● Cà Rosina con pedana

Cod. art. 2.401/001DW  
Dimensioni (cm): 332x554x219h

Casetta singola con piano, 1 pannello banchino, Ding-a-ling, "Numeri", Specchio. Con pedana accessibile in legno



### ●● Cà Rosina senza pedana

Cod. art. 2.401/001EW  
Dimensioni (cm): 332x225x220h

Casetta singola con piano, 1 pannello banchino, 1 Ding-a-ling, 1 "gioco dei numeri", 1 Specchio.



### ●● Casettina "G"

Cod. art. 2.401/002GW  
Dimensioni (cm): 228x123x225h

Casetta singola senza piano completa da: pannello banco vendita, "Numeri".

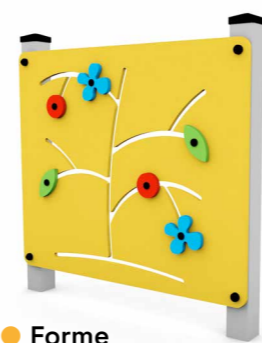

Disponibile anche nella versione con montanti in legno

### ●● Forme

Cod. art. TOAM1004ZIW  
Dimensioni (cm): 88,5x14x121h

Pannello didattico-educativo che permette di seguire il percorso spaziale tracciato aiutandosi dai birilli.

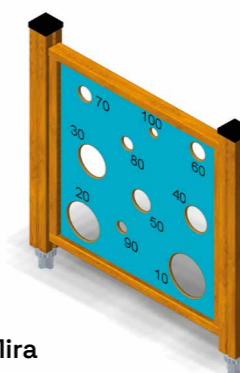

### ●● Mira

Cod. art. 1.765W  
Dimensioni (cm): 117x10x122h

Una stazione didattica-educativa che induce al pensiero critico e "problem solving".

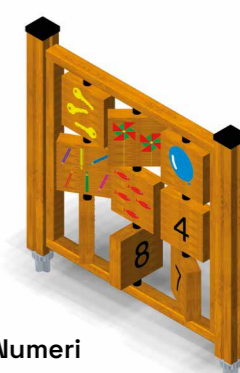

### ●● Numeri

Cod. art. 1.761W  
Dimensioni (cm): 117x24x122h  
designer: Fabio Casadei

Una stazione didattica che facilita la scoperta del pensiero critico e "problem solving", collaborazione e creatività.



### ●● Play Gazebo

Cod. art. 2.409  
Dimensioni (cm): 513x305x357h

Struttura esagonale completa di 2 pedane accessibili in legno e 3 pannelli attività: "Specchio", "Numeri" e "Filetto".



### ●● Casetta esagonale

Cod. art. 2.410  
Dimensioni (cm): 284x249x280h

Struttura esagonale completa di pannelli e tavolino con seduta per i giochi di ruolo.



### ●● Bottega

Cod. art. 2.401/002EW  
Dimensioni (cm): 235x228x219h

Casetta singola senza piano completa da: pannello banchino, "Timone" e "Bussola".

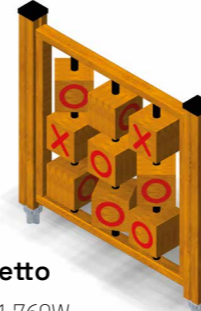

Disponibile anche nella versione con montanti in alluminio

### ●● Filetto

Cod. art. 1.760W  
Dimensioni (cm): 117x20x122h  
designer: Fabio Casadei

Una stazione didattica che facilita la scoperta del pensiero critico e "problem solving", collaborazione e creatività.



Disponibile anche nella versione con montanti in alluminio

### ●● Specchio

Cod. art. 1.763W  
Dimensioni (cm): 117x10x122h

Il pannello Specchio favorisce la stimolazione visiva ed i giochi collegati a questo senso di percezione.



### ●● Onde Magiche

Cod. art. 1.797 (A, B, C)  
Dimensioni (cm): 109x12x(140, 160, 180)h

Con il pannello "onde magiche" la riflessione si trasforma in un gioco incantevole di forme e movimenti.



Disponibile anche nella versione con montanti in alluminio



### ●● Wheel Snake

Cod. art. 1.770W  
Dimensioni (cm): 70x24x125h  
designer: Fabio Casadei

Si creano immagini ottiche in base alla velocità di rotazione.



### ●● Primula parlante

Cod. art. TOAM1051  
Dimensioni (cm): 68x45x125h

Coppia di fiori comunicanti con sagoma a forma di girasole.



### ●● Vivaldi con pedana

Cod. art. 2.715/VB  
Dimensioni (cm): Ø91x99h

Con i scintillanti "bottoni" del gattino i bambini possono imparare a contare e a suonare.



Disponibile anche nella versione con montanti in alluminio

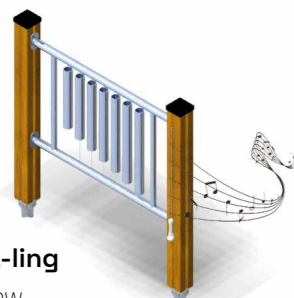

### ●● Ding-a-ling

Cod. art. 1.762W  
Dimensioni (cm): 117x10x122h

I tubi in acciaio inox di lunghezza differente eseguono una sequenza sonora favorendo la interazione tra coetanei.

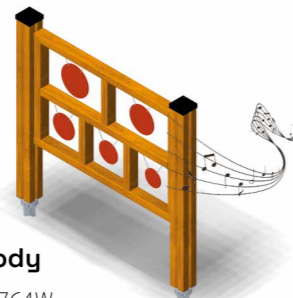

### ●● Melody

Cod. art. 1.764W  
Dimensioni (cm): 117x10x122h  
designer: Fabio Casadei

5 "piatti sonori" che rinforza e sviluppa la comprensione del meccanismo causa ed effetto.



Disponibile anche nella versione con montanti in alluminio

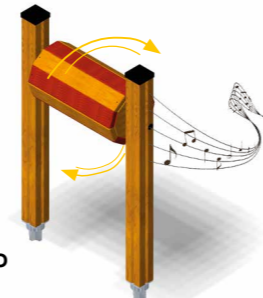

### ●● Borbotto

Cod. art. 1.771W  
Dimensioni (cm): 79x31x132h

Borbotto è un tamburo ruotante che rilascia un suono dolce e appagante, aiutando ai bambini nella scoperta dei fenomeni fisici.

nuove idee

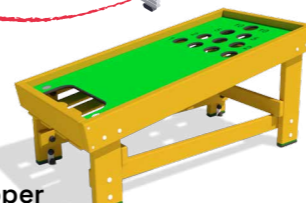

### ●● Flipper

Cod. art. CABN1001  
Dimensioni (cm): 153x80,5x74h

Una stazione che induce al pensiero critico e "problem solving".



### ●● Pista "Cars" 2 moduli

Cod. art. CABN1002  
Dimensioni (cm): 192x73,5x34h

Le piste "Cars" stimolano nei bambini la coordinazione occhio-mano, la fantasia e il gioco collaborativo, rendendo l'attività divertente e inclusiva.

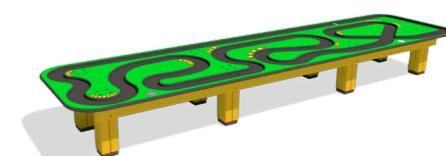

### ●● Pista "Cars" 3 moduli

Cod. art. CABN1003  
Dimensioni (cm): 288x73,5x34h

nuove idee

### ●● Pannelli didattici

#### Orologio

Cod. art. CABM1001A

#### Alfabeto

Cod. art. CABM1001B

#### Numeri

Cod. art. CABM1001C

#### Colori

Cod. art. CABM1001D

Dimensioni (cm): 76x15x117h



I pannelli didattici componibili offrono attività ludiche ed educative pensate per **stimolare abilità cognitive, motorie e sensoriali** nei bambini. Grazie al **sistema modulare, due pannelli possono essere montati insieme sulla stessa struttura**, così da moltiplicare le possibilità di gioco e di apprendimento. Versatili e resistenti, sono ideali per arricchire spazi scolastici e ricreativi, favorendo creatività, collaborazione e libertà di movimento.

# Gioco con materiali

La sabbia, come l'acqua, sono elementi primari di tutte le aree gioco per la prima infanzia. Noi tutti siamo sempre stati attratti da questi elementi: toccare, muovere, ascoltare,

modellare a mano e con le formine, pesare e così via. Sono semplici da utilizzare e permettono di lasciare l'area ludica pulita e ordinata.

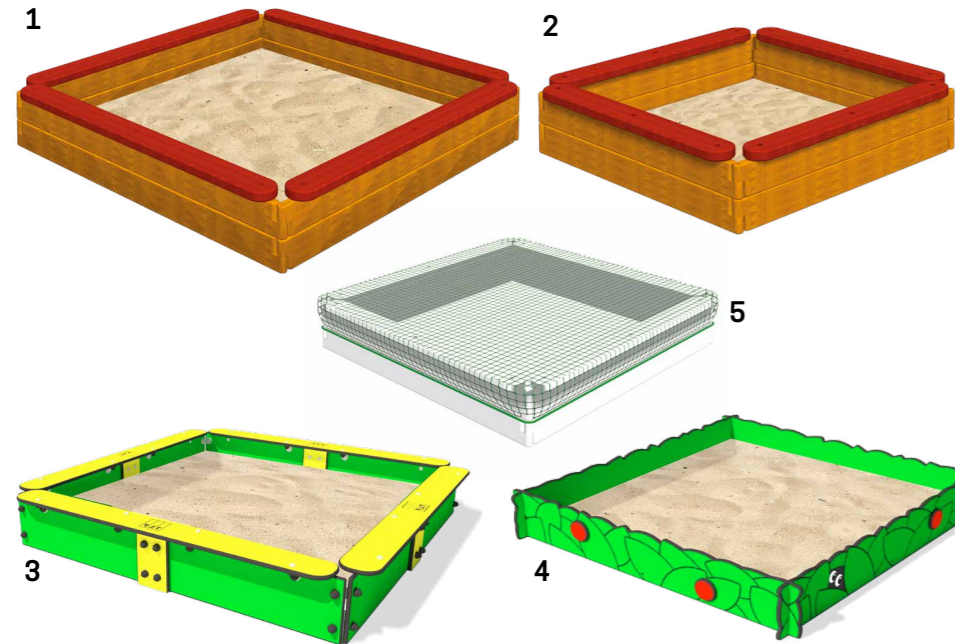

## 1. Sabbiera 1A

Cod. art. MRC001AS  
Dimensioni (cm): 200x200x34h

## 2. Sabbiera 4A

Cod. art. MRC004AS  
Dimensioni (cm): 150x150x34h

## 3. Sabbiera Playa HDPE

Cod. art. MRC005G  
Dimensioni (cm): 197x197x20h

## 4. Sabbiera Cartoonito HDPE

Cod. art. CABL1101  
Dimensioni (cm): 148x148x24h

## 5. Rete antintrusione

Cod. art. MRE0011S  
Dimensioni (cm): 220x220  
Cod. art. MRE0018S  
Dimensioni (cm): 170x170  
Rete in polietilene con maglie di 25 mm con corda elastica perimetrale.

## TAVOLI DI MANIPOLAZIONE

I tavoli di manipolazione aiutano a creare ambienti di apprendimento ricchi di stimoli. Il design essenziale sviluppa la creatività, socialità e abilità motorie.

### Tavolo 1 vasca

Cod. art. 2.304/A1 (h 40)  
Cod. art. 2.304/A2 (h 50)  
Dim. (cm): 120x55x40/50h



### Tavolo 2 vasche

Cod. art. 2.304/B1 (h 40)  
Cod. art. 2.304/B2 (h 50)  
Dim. (cm): 160x55x40/50h



### Tavolo 4 vasche

Cod. art. 2.304/C1 (h 40)  
Cod. art. 2.304/C2 (h 50)  
Dim. (cm): 110x86,5x40/50h

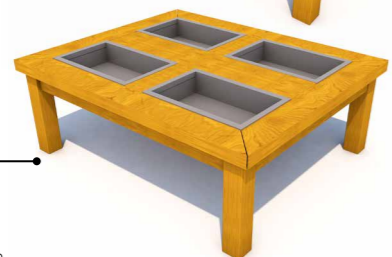

## ISOLE SENSORIALI

*Toccando si impara,  
giocando si cresce*

Le nostre isole sensoriali in legno naturale invitano i bambini a scoprire il mondo attraverso il tatto. Riempitele di sabbia soffice per scavare tesori, di sassolini per suoni "croccanti", o di erba per un picnic al chiuso. È il modo più naturale per stimolare i sensi e la motricità, in uno spazio sicuro e delimitato che si pulisce in un attimo.

### Pedana/Vasca

Cod. art. 2.308  
Dim. (cm): 76x76x14h  
Il riempimento delle vasche resta di competenza del cliente



*nuove idee*

# Naturalia

Il legno, la scelta intelligente per migliorare il nostro futuro, è un materiale amico dei bambini, che a loro volta amano toccare; è piacevole al tatto in ogni periodo dell'anno e con qualsiasi tempo. Il legno è una risorsa rinnovabile e rappresenta il modo sostenibile di produrre attrezzature

ludiche come quelle della linea "Naturalia", composizioni molto semplici di pezzi di tronco appena sbozzati sono il primo passaggio tra l'elemento naturale quasi intatto e l'artificio di un manufatto. Come giochi primordiali, alcuni sono più astratti, altri più simili ad animali o cose reali.

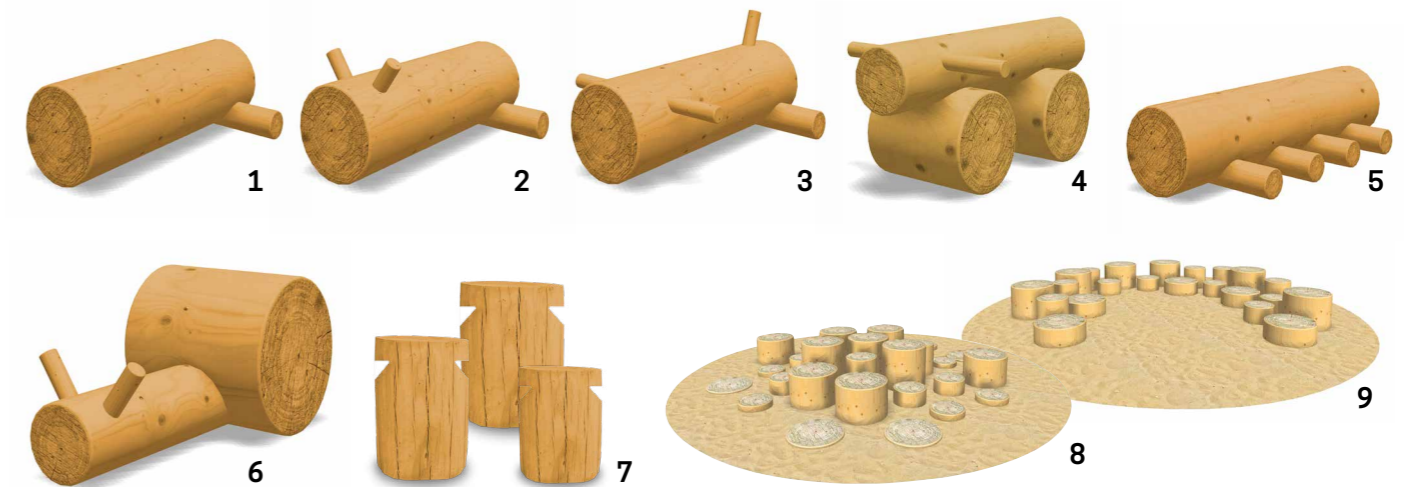

### 1. Sauro

Cod. art. 2.911  
Dim. (cm): 90x60x30h

### 2. Bisauro

Cod. art. 2.912  
Dim. (cm): 90x60x42h

### 3. Trisauro

Cod. art. 2.913  
Dim. (cm): 90x60x47h

### 4. Motosauro

Cod. art. 2.914  
Dim. (cm): 100x60x45h

### 5. Brucosauro

Cod. art. 2.915  
Dim. (cm): 120x60x30h

### 6. Lumasauro

Cod. art. 2.916  
Dim. (cm): 100x45x45h

### 7. Ceppi di legno

Cod. art. 2.901, 2.902, 2.903  
Dim. (cm): Ø30x20/30/40h

### 8. Collina e 9. Corona

Cod. art. 2.917 e 2.918

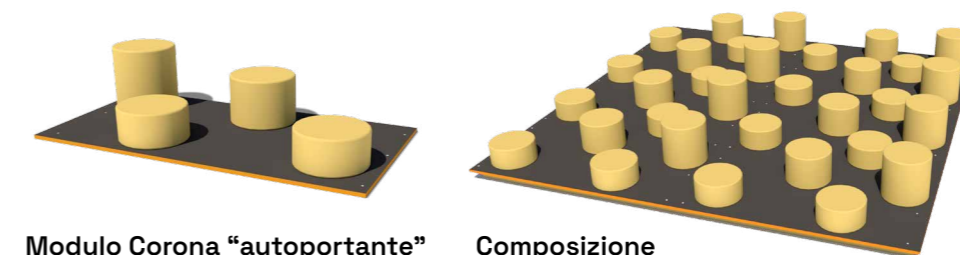

### Modulo Corona "autoportante"

Cod. art. 2.920  
Dimensioni (cm): 150x76x39h

### Composizione con 8 moduli

**Rocchi di tronco per creare situazioni di gioco aperte, in cui l'elemento naturale rimane prevalente.**

**I bambini poi scelgono cosa fare: salire, scendere, stare in equilibrio, salire, camminare, sedersi, cavalcare.**





# TUTTI FUORI!

## Giocare insieme in modo dinamico

I bambini amano utilizzare il proprio corpo mentre giocano, in effetti lo fanno in modo naturale sin dal primo giorno di vita: si muovono per scoprire il mondo, per esprimere se stessi, per il piacere di farlo. Il movimento fa spesso parte del gioco, ma non ne è l'obiettivo, quanto piuttosto l'opportunità di interagire e socializzare con gli altri. Piegamenti, stretching, esercizi di equilibrio, sono sempre di aiuto per la crescita del corpo e

per lo sviluppo di un forte sistema scheletrico. Per permettere ai bambini di giocare insieme e trovare sempre nuovi modi di farlo dinamicamente vi proponiamo una serie di spazi ludici per offrire maggiori possibilità di fare esperienze, capacità e abilità diverse in base alle diverse e per fasce di età molto ampie e, pertanto, in termini di interessi, capacità e abilità in modo da facilitare la selezione in base agli utenti dell'area gioco.

## Cartoonitos

**Una linea modulare, inclusiva e immaginativa.** La nuova linea di composizioni modulari disponibili in tre temi -Natura, Mare e Castello- nasce per offrire soluzioni flessibili, inclusive e stimolanti. Ogni struttura può essere configurata a partire da un modulo base (con e senza ringhiera) con la possibilità di collegare i

moduli tramite un tunnel o un ponte, in base allo spazio disponibile e agli obiettivi pedagogici.

Sono disponibili due altezze di pedana: 28 e 58 cm, **per tanto non richiedono pavimentazione antitrauma!** La versione h 58, include nel retro una rampa di risalita e uno scivolo, per un'esperienza di gioco più dinamica.



### Natura: Gioco e scoperta nel mondo naturale

Il tema Natura richiama paesaggi boschivi, alberi e animali, stimolando nei bambini un legame emotivo e sensoriale con l'ambiente naturale. I colori caldi e le forme morbide favoriscono la calma e la concentrazione, ideali per attività di osservazione e narrazione. Il gioco si trasforma in un'esplorazione continua del mondo che ci circonda.

**Gioco simbolico, educazione ambientale, narrazione**



### Mare: Viaggi, onde e immaginazione

Il tema Mare stimola dinamismo, socializzazione e cooperazione. I bambini attraversano il tunnel come fosse una grotta sottomarina o salgono sul ponte come marinai. L'inserimento dello scivolo e della scaletta nella versione con pedana h 58 rende il gioco ancora più attivo e coinvolgente.

**Gioco di ruolo, socializzazione, sviluppo motorio.**



### Castello: Fantasia e storie medievali

Il tema Castello invita alla drammatizzazione e alla costruzione di storie: cavalieri, torri, passaggi segreti. Gli elementi architettonici evocano mura, torri e portoni, ispirando giochi ricchi di fantasia e narrazione storica che può essere ampliata nella versione con pedana h58.

**Sviluppo del linguaggio, collaborazione e drammatizzazione**





### Composizione Singola

Cod. art. CABD1101 **A** (Natura) **B** (Mare) **C** (Castello)  
Dimensioni (cm): 110×93×176h (piano h 28 cm)



### Composizione Singola con ringhiera

Cod. art. CABD1102 **A** (Natura) **B** (Mare) **C** (Castello)  
Dimensioni (cm): 147×109×176h (piano h 28 cm)

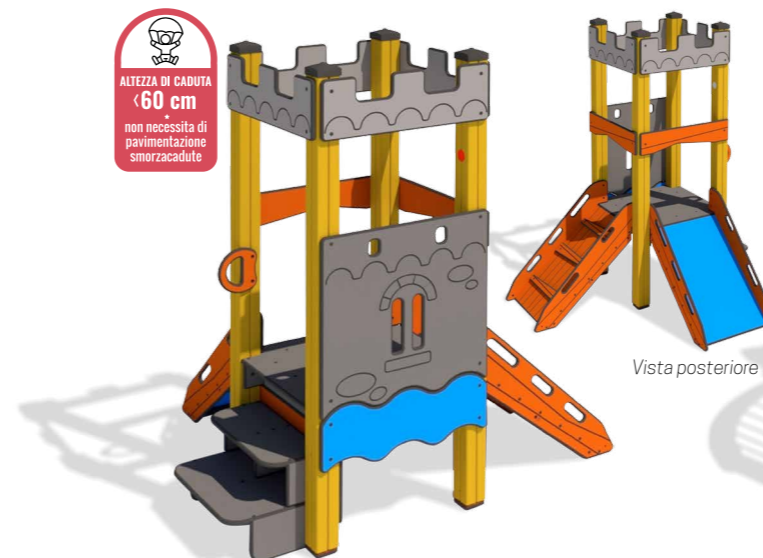

### Composizione Singola

Cod. art. CABD1103 **A** (Natura) **B** (Mare) **C** (Castello)  
Dimensioni (cm): 179×152×206h (piano h 58 cm)

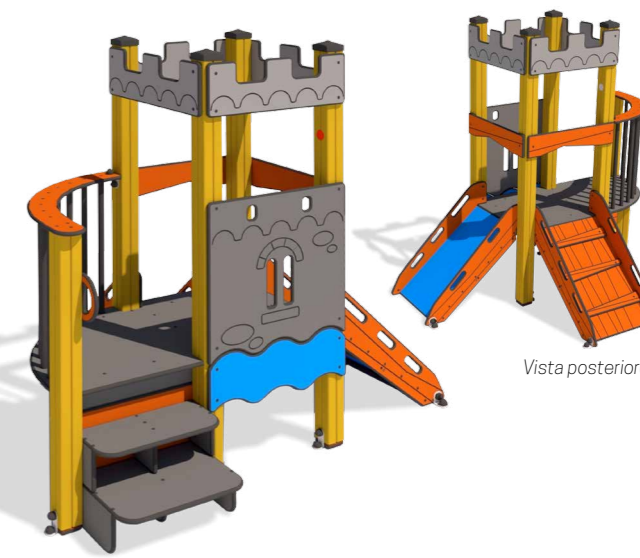

### Composizione Singola con ringhiera

Cod. art. CABD1104 **A** (Natura) **B** (Mare) **C** (Castello)  
Dimensioni (cm): 179×216×206h (piano h 58 cm)

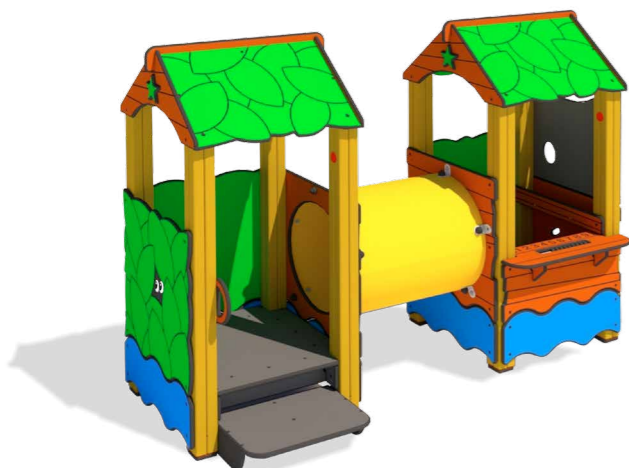

### Composizione doppia con Tunnel

Cod. art. CABB2101 **A** (Natura) **B** (Mare) **C** (Castello)  
Dimensioni (cm): 235×109×176h (piano h 28 cm)



### Composizione doppia con ringhiera e Tunnel

Cod. art. CABB2103 **A** (Natura) **B** (Mare) **C** (Castello)  
Dimensioni (cm): 297×109×176h (piano h 28 cm)

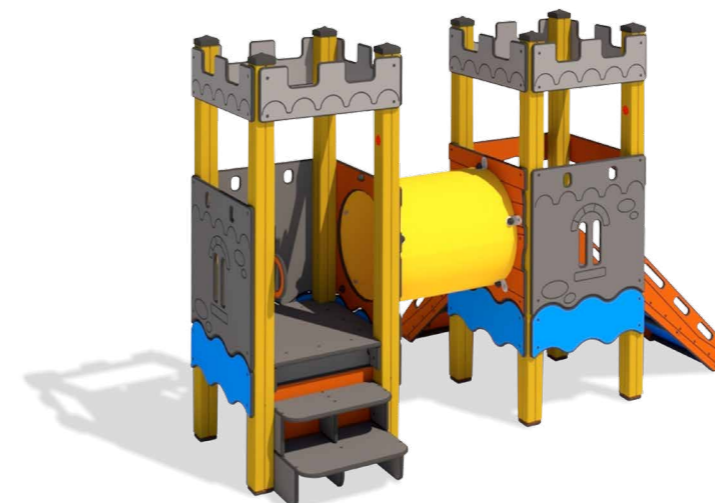

### Composizione doppia con Tunnel

Cod. art. CABB2105 **A** (Natura) **B** (Mare) **C** (Castello)  
Dimensioni (cm): 303×179×206h (piano h 58 cm)

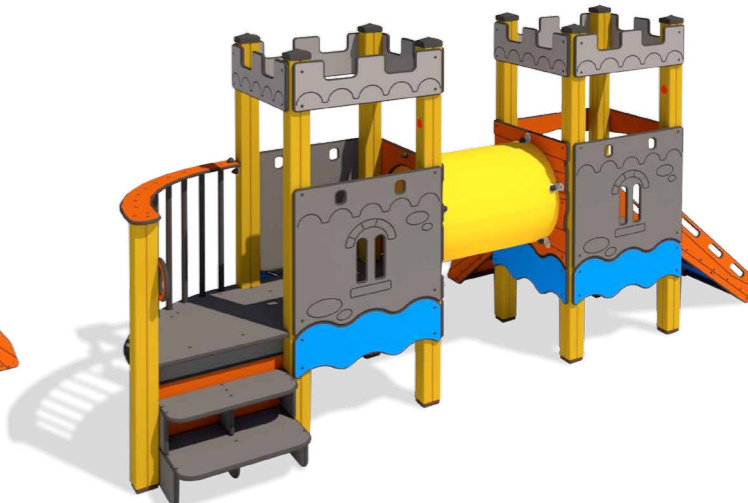

### Composizione doppia con ringhiera e Tunnel

Cod. art. CABB2107 **A** (Natura) **B** (Mare) **C** (Castello)  
Dimensioni (cm): 366×179×206h (piano h 58 cm)

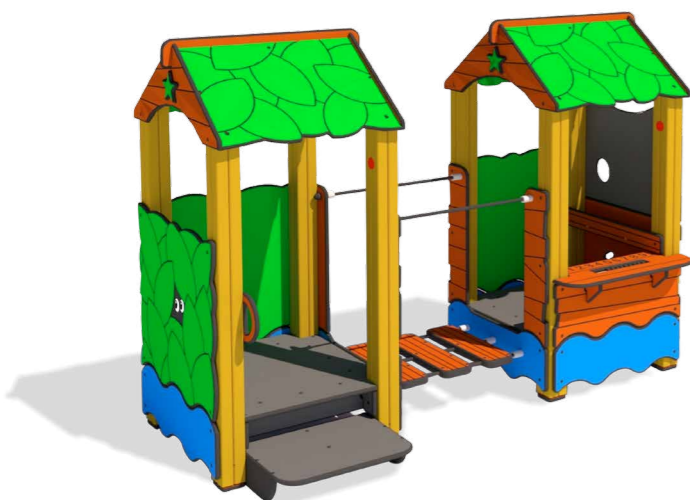

### Composizione doppia con Ponte

Cod. art. CABB2102 **A** (Natura) **B** (Mare) **C** (Castello)  
Dimensioni (cm): 235×109×176h (piano h 28 cm)



### Composizione doppia con ringhiera e Ponte

Cod. art. CABB2104 **A** (Natura) **B** (Mare) **C** (Castello)  
Dimensioni (cm): 297×109×176h (piano h 28 cm)

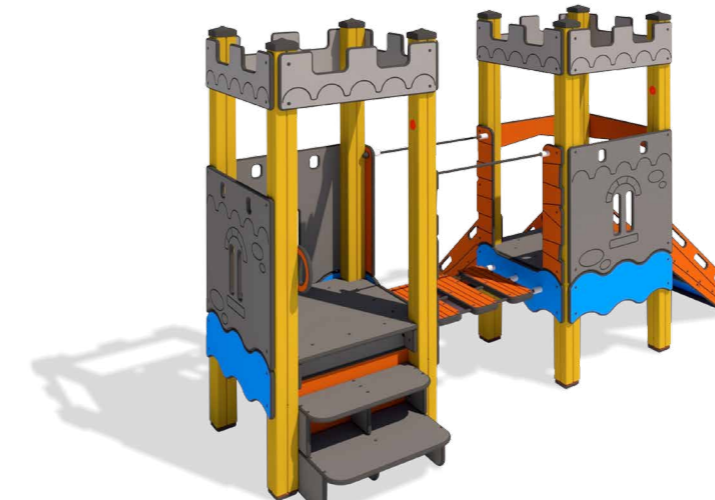

### Composizione doppia con Ponte

Cod. art. CABB2106 **A** (Natura) **B** (Mare) **C** (Castello)  
Dimensioni (cm): 303×179×206h (piano h 58 cm)

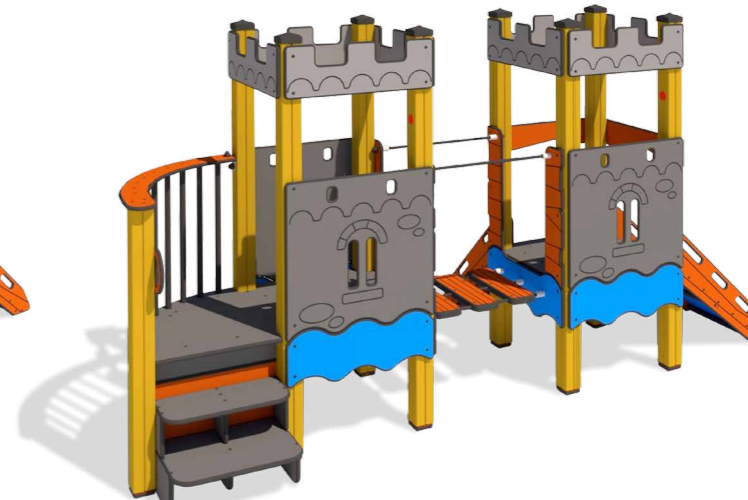

### Composizione doppia con ringhiera e Ponte

Cod. art. CABB2108 **A** (Natura) **B** (Mare) **C** (Castello)  
Dimensioni (cm): 366×179×206h (piano h 58 cm)

# Strutture ludiche

Giocare è vivere, giocare è imparare. Abbiamo studiato come i bambini si muovono, qual è la dimensione spaziale in cui si sentono a proprio agio e abbiamo posto ancora

maggiore attenzione ai bambini di tutte le abilità, prevedendo punti di sostegno manuale più comodi e possibilità di accesso per i bambini con disabilità.



## Togo A 1020

Cod. art. TOAA1020PQDP  
Dimensioni (cm): 335x473x306h  
Struttura multigioco accessibile con pannelli attività "Filetto" e "Labirinto".



## Togo D 1057

Cod. art. TOAD1057HIDS  
Dimensioni (cm): 295x176x261h  
Struttura composta da una torre con due piani e un banchino all'interno.



## Togo D 1058

Cod. art. TOAD1058HIDS  
Dimensioni (cm): 382x177x261h  
Struttura modulare con sartia.



## Torretta con sartia di risalita

Cod. art. 1.151/035  
Dimensioni (cm): 324x257x174h

Torretta senza tetto, scivolo, sartia di risalita e scala a gradini.



## Modulo Più Oplà 009

Cod. art. 1.151/009  
Dimensioni (cm): 227x256x174h

Torretta senza tetto, scivolo e pedana per uno accesso facilitato



## Gardenia Seasons Delarith

Cod. art. GAAA1152L  
Dimensioni (cm): 320x322x326h

Tre torri accoppiate con due gradoni a forma di foglia e scala a pioli



## Cartoons Pratinolo

Cod. art. CAAD1104  
Dimensioni (cm): 313x186x267h

Struttura modulare inclusiva completa di pannello di arrampicata, pertica, scivolo e pedane per uno accesso facilitato



## Cartoons Boscanto

Cod. art. CAAD1105  
Dimensioni (cm): 365x186x267h

Struttura modulare inclusiva completa di sartia di risalita, scivolo e pedane per uno accesso facilitato



## Cartoons Il Prato del Sorriso

Cod. art. CAAB2105  
Dimensioni (cm): 590x247x267h

Struttura modulare inclusiva completa di sartia di risalita, arrampicata, tunnel, scivolo e pedane per uno accesso facilitato



## Mammut

Cod. art. TOAC1105  
Dimensioni (cm): 260x71x161h

Gioco tematico composto da una torre senza tetto a forma di Mammut.



## Scivolo h90

Cod. art. TOAG0001  
Dimensioni (cm): 210x72x184h

Scivolo singolo con scala a pioli.



## Kabana house

Cod. art. TOAJ1102  
Dimensioni (cm): 160x135x165h

Casetta senza piano completa da: banco vendita, "Filetto", pannello tunnel.

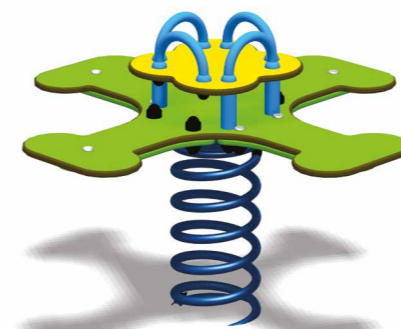

## Tiramolla

Cod. art. TOAH4080  
Dimensioni (cm): 95x95x69h  
designer: Fabio Casadei

Gioco a molla a 4 posti.



## Pettirosso

Cod. art. CAAH4051  
Dimensioni (cm): 168x140x86h

Gioco a molla a 4 posti son sagome a forma di Pettirosso.



## Orso e Kunfu

Cod. art. CAAK1101 / CAAK1102  
Dimensioni (cm): 151x114x136h/151x99x100h

I tunnel come "Orso" e "Kunfu" permettono di migliorare la coordinazione, la mobilità e la socializzazione tra i bambini.



# Motricità

Il processo di crescita dei bambini avviene mediante balzi molto rapidi, momenti in cui i loro muscoli hanno un grande bisogno di essere stirati e in cui loro stessi desiderano provare varie possibilità di posizionare il loro corpo, come ad esempio star sospesi per le braccia o per le gambe, o pensare facendo forza sul punto vita.

Quando i ragazzi giocano e si muovono in un modo da loro liberamente scelto, stanno in effetti lavorando per diventare più intelligenti e brillanti

Le attrezzature suggerite offrono una varietà di modi diversi di sperimentare le proprie abilità ed esercitarsi in questa attività.



Create il vostro Saliscendi personalizzato scegliendo tra i componenti mostrati in seguito.



**Saliscendi 2 moduli**

Cod. art. Z288052+Z288057  
Dim. (cm): 185x91x59h



**Saliscendi 3 moduli**

Cod. art. Z288057+Z288060+Z288052  
Dim. (cm): 262x91x59h



**Saliscendi 5 moduli**

Cod. art. Z288052+056+057+056  
Dim. (cm): 262x262x59h

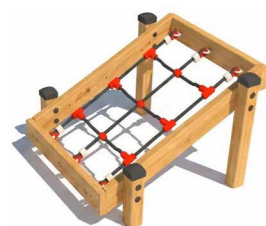

**Sartia**

Cod. art. Z288052



**Scala a pioli**

Cod. art. Z288055



**Piano HPL**

Cod. art. Z288056



**Boulder**

Cod. art. Z288057



**Piano quadrato**

Cod. art. Z288060



**Gardenia Seasons Elanor**

Cod. art. GAAI1101ZAWS  
Dimensioni (cm): 201x181x281h

Palestrina con sartia di arrampicata, barra orizzontale e spalliera con tre barre.

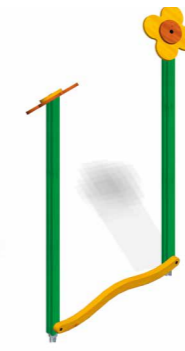

**Gardenia Seasons Foster**

Cod. art. GAAA1104ZAWS  
Dimensioni (cm): 38x206x303h

Asse di equilibrio con due montanti.

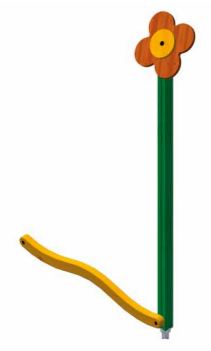

**Gardenia Seasons Feldor**

Cod. art. GAAA1105ZAWS  
Dimensioni (cm): 35x187x281h

Asse di equilibrio con un montante.

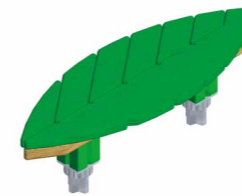

**Gardenia Seasons Prilla**

Cod. art. GAAA8801ZAWS  
Dimensioni (cm): 35x98x29h

Prilla può diventare un tavolino, una seduta o un asse di equilibrio.

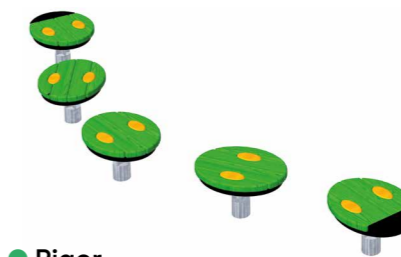

**Pigor**

Cod. art. GAAI5101ZAWS  
Dimensioni (cm): 310x108x27h

Camminamento composto da 5 pedane a forma di bruco.



**Snake**

Cod. art. 2.703W  
Dimensioni (cm): 664x175x39h

Tre elementi a zig zag che fungono di assi di equilibrio.



**Traballo**

Cod. art. ELE0008SJOWE  
Dimensioni (cm): 300x21x44h  
designer: Fabio Casadei

Traballo è al contempo un'asse di equilibrio mobile e un gioco a molla.



**Arrampicatoio**

Cod. art. 2.702-A  
Dimensioni (cm): 112x131x136h

**Richiede pavimentazione antitrauma m² 17**

Arrampicatoio con sartia e scala a pioli per arrampicarsi e ridiscendere da tutti i lati

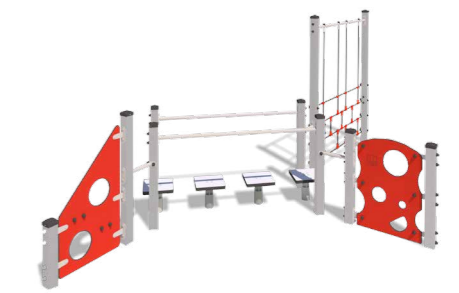

**Percorso ginnico**

Cod. art. TOAI1005  
Dimensioni (cm): 450x340x217h

Percorso ginnico composto da: sartia in corda, barra orizzontale, steps e arrampicata

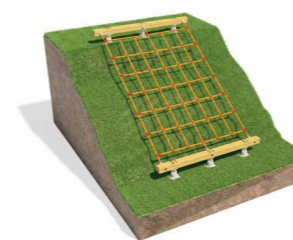

**Arrampicata Hatta**

Cod. art. 2.702/D  
Dimensioni (cm): 265x170x60 (minima)/135 (massimo)h

Favorisce l'equilibrio, la coordinazione e la motricità in totale sicurezza.

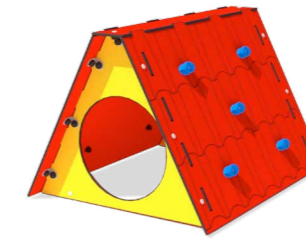

**Struttura Nexus**

Cod. art. 2.705  
Dimensioni (cm): 139x112x92h

Combinazione di arrampicata e tunnel, permettendo lo sviluppo psicomotorio e la socializzazione tra bambini.



**Chaise longue Ondina**

Cod. art. E26-005-D  
Dimensioni (cm): 220x70x55h

Un'onda di scoperta: la sua forma invita i piccoli ad arrampicarsi, gattonare e scoprire il valore della condivisione.



# Il terreno di gioco

Il gioco di movimento non deve essere relazionato soltanto all'attrezzatura ludica, ma anche agli spazi che questa crea o copre. Alcuni modi di giocare (correre, rotolarsi, fare le capriole, stare in equilibrio e testa in giù, fare acrobazie,

saltare con la corda, giocare a campana e altri giochi tradizionali come quelli di gruppo, ballare, ecc.) richiedono spazi aperti, o, meglio, "stanze all'aperto". È in queste aree che il tipo di pavimentazione assume grande importanza.



## Champignon (55/65/75h)

Cod. art. 1.740 / 1.741 / 1.742  
Dimensioni (cm): Ø50x55/65/75h  
Colori disponibili: Blu/Giallo/Rosso

Piccoli sgabelli a forma di fungo da utilizzare come sedute, punti di sosta e riposo, gradini o piani di equilibrio.



## Stepper (30/40/50 h)

Cod. art. 1.795 (B/C/D)  
Dimensioni (cm): Ø25x30/40/50h

## Mezza sfera

Cod. art. 1.744  
Dimensioni (cm): Ø50x25h

Elementi per l'uso ludico, per giochi all'aria aperta, nonché come elemento di arredo.



## Pavimentazione e gioco

Gioco della campana - Cod. art. 1.877/SRI  
Mattonella antitrauma - Cod. art. 1.873/SRI

È possibile realizzare piastre con disegni, lettere, numeri e loghi per personalizzare la vostra area giochi, rendendola davvero unica!

# Imprescindibili

Recinzioni, Cestini, Fontanelle, Portabiciclette, Pannelli informativi o cartelli. Aggiungere questi elementi può migliorare la funzionalità e l'organizzazione della scuola, facilitando la vita quotidiana degli studenti e del personale

scolastico. Inoltre, i cartelli informativi e i pannelli possono essere progettati in modo creativo, coinvolgente e accattivante per rendere l'ambiente scolastico più interessante e stimolante visivamente.

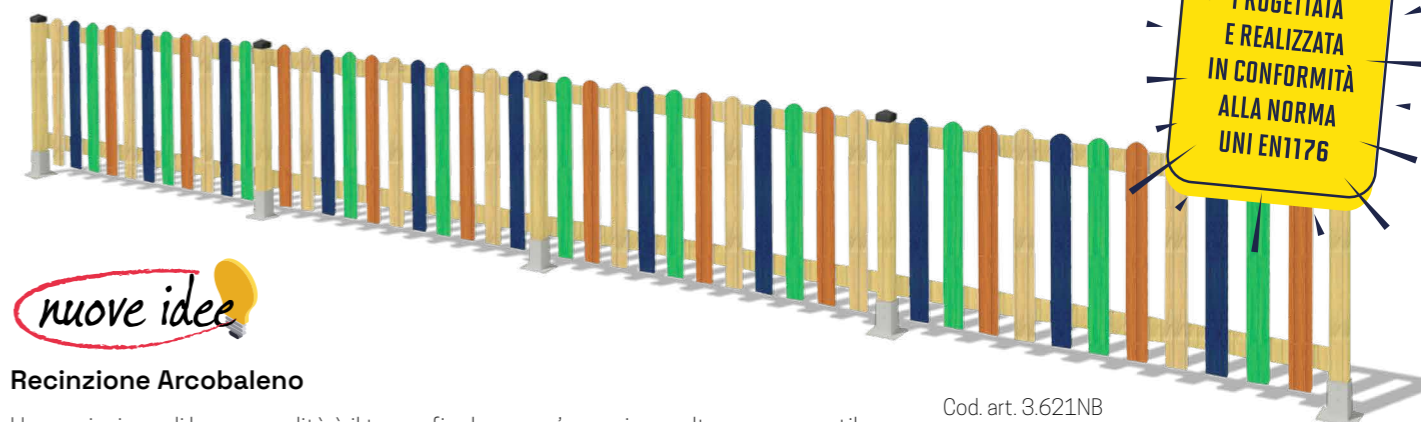

*nuove idee*

## Recinzione Arcobaleno

Una recinzione di buona qualità è il tocco finale per un'area gioco, oltre a essere utile per delimitare i confini di esplorazione per i più piccoli. Le recinzioni interne definiscono gli spazi gioco e possono costituire un'ulteriore misura di sicurezza.

Cod. art. 3.621NB  
Dimensioni (cm): 200x10x100  
Cod. art. 3.621NC  
Dimensioni (cm): 150x10x100

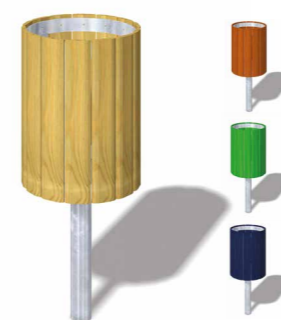

## Cestino Margherita

Cod. art. NFIC1001AZC  
Dimensioni (cm): Ø34x83h  
Capacità per cestone (litri): 25  
designer: Fabio Casadei  
Colori disponibili: Neutro, Arancio, Verde e Blu



## Cestino Andria

Cod. art. 3.221  
Dimensioni (cm): Ø55x89h  
Capacità per cestone (litri): 80



## Cestino Andria con coperchio

Cod. art. 3.221/B  
Dimensioni (cm): Ø55x89h  
Capacità per cestone (litri): 80



## Cestino Vienna

Cod. art. 3.202  
Dimensioni (cm): 46xØ30x108h  
Capacità per cestone (litri): 36



## Cestino Vienna con coperchio

Cod. art. 3.202/C  
Dimensioni (cm): 46xØ30x108h  
Capacità per cestone (litri): 36



## Cestino Alassio zincato

Cod. art. 3.201/A  
Dimensioni (cm): 37xØ28x85h  
Capacità per cestone (litri): 25



Dal 1984, il marchio **TLF**<sup>®</sup> si è impegnato a migliorare la vita dei bambini, favorendo e creando esperienze di gioco creative in armonia con l'ambiente.

In **TLF** progettiamo e produciamo attrezzature ludiche innovative, in grado di promuovere l'apprendimento e lo sviluppo attraverso opportunità di gioco, permettendo ai bambini di avere successo e guadagnare fiducia.

Per garantire ulteriormente un domani migliore, abbiamo sviluppato sistemi di lavoro e di scelta dei fornitori che si sono dimostrati vincenti nel contesto di un'azione responsabile, al fine di ridurre gli effetti del cambiamento climatico.

**TLF** è leader nel gioco Inclusivo e Sensoriale, con una serie estremamente vasta di articoli che permettono la creazione di aree gioco adeguate a tutte le esigenze.

Visitate il nostro sito web **TLF** all'indirizzo [www.tlf.it](http://www.tlf.it) per avere una spiegazione più dettagliata su come classifichiamo il livello di accessibilità degli articoli ludici **TLF**.

## TLF s.r.l.

Via del Molino, 42 - Corsalone  
52010 Chiusi della Verna (AR)  
T. 0575 531 400  
info@tlf.it  
[www.tlf.it](http://www.tlf.it)



### ISO 9001:2015

Sistema di gestione della qualità dei processi aziendali.



### ISO 14001:2015

Sistema di gestione finalizzato a ridurre al minimo l'impatto negativo dell'attività aziendale sull'ambiente.



Il Forest Stewardship Council (**FSC**) è un'organizzazione globale senza fini di lucro dedicata alla promozione della gestione responsabile delle foreste del mondo. Richiedi i nostri prodotti certificati FSC<sup>®</sup>.



ID 1111293556

### TÜV RHEINLAND

Certificazione della rispondenza dei prodotti a norma **UNI EN 1176 e 16630:2015**



### CAM

Certificato che individua prodotti che rispondono ai Criteri Ambientali Minimi.



### RATING DI LEGALITÀ

Strumento volto alla promozione e all'introduzione di principi di comportamento etico in ambito aziendale



Certificato che garantisce i requisiti tecnici, economici e professionali per l'esecuzione di lavori pubblici in conformità alle normative vigenti.

*TLF adotta le migliori tecniche di lavorazione e moderni processi produttivi per il trattamento del legno; nonostante ciò, essendo il legno stesso un materiale naturale igroscopico che risente delle variazioni delle condizioni ambientali, in casi del tutto particolari e limitati potrebbero talvolta verificarsi dei movimenti di ritiro e rigonfiamento nonché dei fenomeni fisiologici di fessurazione che comunque non ne compromettono l'integrità strutturale e la qualità.*

*Le caratteristiche tecniche, descrizioni, colori e altro sono da ritenersi puramente indicative. Le dimensioni dell'attrezzatura in questo catalogo sono soggette a variazioni di  $\pm 5\%$  rispetto a quelle indicate.*

*TLF si riserva il diritto di modificare ogni prodotto laddove sia necessario per migliorarne la qualità sia dal punto di vista delle dimensioni che della struttura.*

100%  
progettato  
e prodotto  
in Italia



**SIAMO PRESENTI SU**  
**acquistinretepa.it**



CONSULTA  
I NOSTRI  
CATALOGHI

